

Kabinet uprave
Strategija in regulativa

Številka: 18601- -17

Datum: 1. 12. 2017

**Agencija za komunikacijska omrežja
in storitve Republike Slovenije**

Stegne 7, p.p. 418
1001 Ljubljana

Zadeva: Pripombe na Analizo upoštevnega trga 4 »Veleprodajni visokokakovostni dostop na fiksni lokaciji« s predlaganimi obveznostmi

Zveza: Analiza AKOS št. 38241-8/2017/6 objavljena na spletnih straneh dne 27.10.2017

Spoštovani,

Agencija za komunikacijska omrežja in storitve republike Slovenije (v nadaljevanju: Agencija) je dne 27. 10. 2017 na svoji spletni strani objavila analizo upoštevnega trga 4 "Veleprodajni visokokakovostni dostop na fiksni lokaciji" (v nadaljevanju: Analiza). Hkrati je širšo javnost pozvala, da posreduje svoje pripombe oziroma predloge na objavljeno Analizo najkasneje do 27. 11. 2017, Agencija je nato rok podaljšala do 1.12.2017. V sklopu Analize Agencija definira posamezni upošteveni trg, ugotavlja obstoj prevladujočega operaterja na trgu ter predlaga naložitev obveznosti iz 102. do 107. člena ZEKom-1 .

V zvezi z izvedbo javnega posvetovanja Analize Telekom Slovenije dodaja še nadaljnja dejstva. Agencija v poglavju 8. »Predlagane obveznosti na upoštevnem trgu« na strani 101 navaja, kako je pridobila predhodna mnenja in poglede deležnikov na podlagi javnega posvetovanja na temo Metodologije v zvezi s prihodnjo regulacijo medoperaterskih upoštevnih trgov za dostop do širokopasovnega omrežja. Prav tako je Agencija pri oblikovanju obveznosti upoštevala prejete prispevke s strani operaterjev na različnih delavnicah, posvetih in sestankih, ki jih v nadaljevanju našteva. Iz navedenega poglavja pa prav tako izhaja, da je Agencija zgolj zbirala mnenja in poglede deležnikov, nikoli pa ni razkrila svojih pogledov, stališč ali podala usmeritve v zvezi s prihodnjo regulacijo trga. Deležniki tako nismo prejeli nikakršne povratne informacije. Pravkar navedeno kaže nedvomno na netransparentno delovanje Agencije, ki zgolj navidezno spoštuje institut javnega posvetovanja, v katerem bi zainteresirani javnosti moralo biti dejansko omogočeno podati mnenje v zvezi z oblikovanjem politike na tako ključnem trgu elektronskih komunikacij, kot je to trg 4. Agencija je s postavitvijo zgolj 30 dnevnega roka (nato podaljšanega za 4 delovne dni) za pripombe na analizo trga 4, ki pa je vsebinsko povezana z analizama trgov 3a in 3b, ki sta v fazi upravnega postopka pred Agencijo, Telekomu Slovenije dejansko znatno otežila možnosti učinkovitega sodelovanja v postopku javnega posvetovanja.

POVZETEK

Agencija bi morala najprej natančno definirati lastnosti visokokakovostnih produktov na način, da bi določila nivo kakovosti in čas odprave napak. Šele ko bi Agencija določila osnovne parametre, bi lahko izvedla analizo trga, kjer bi ugotavljala, kakšen je obseg trga danes, kateri so zamenljivi produkti na maloprodajnem trgu in kateri na veleprodajnem trgu, katere so tehnologije, s katerimi lahko operaterji zagotavljajo produkte visoke kakovosti.

Zdi se, da se je Agencija Analize lotila z drugega konca in sicer na način, da je ugotavljala, kaj poslovni uporabniki danes na trgu uporabljajo, ne da bi upoštevala, da vsi produkti niso visokokakovostni. Poslovni uporabniki imajo vsak svoje razloge za izbiro produktov, ki jih uporabljajo pri svojem poslovanju. Agencija na ta način meša produkte množičnega (best effort), kakovostnega in visokokakovostnega trga, ne da bi med njimi potegnila jasno ločnico.

Glavna načela regulacije so določnost, transparentnost, sorazmernost in predvidljivost. Njen glavni namen pa je urejanje trga v smislu vzpostavljanja učinkovite konkurence, tam kjer le- ta ne obstaja. Zato mora regulator v postopku regulacije dokazati, da je predhodno urejanje trga potrebno in da svobodna gospodarska pobuda brez regulacije ne bi mogla uravnati tržnih razmer.

2. Uvod

Agencija bi že v uvodu morala natančno specificirati, kaj opredeljuje kot visokokakovostne proizvode, kar bi omogočilo, da bi zbiranje podatkov in analizo lahko prilagodila točno tem visokokakovostnim produktom in ne vsem produktom, ki jih uporabljajo poslovni uporabniki, pa naj bodo visokokakovostni ali ne.

V uvodu Analize je Agencija tako na strani 8 zapisala:

Manj zahtevni poslovni uporabniki pa, predvsem zaradi nižje cene, namesto visokokakovostnih produktov uporabljajo maloprodajne produkte za množični trg, ki omogočajo primerljivo funkcionalnost ob nižjem nivoju kakovosti (npr. daljši časi odprave napak).

Glede na navedbe agencije v zgornjem odstavku, tovrstne storitve sploh ne sodijo na področje trga 4 – Visokokakovostni dostop na fiksni lokaciji, saj kot navaja Agencija sama, ne gre za produkte, ki predstavljajo produkte visoke kakovosti. Taki produkti pa tudi ne izpolnjujejo pogojev oziroma karakteristik, ki jih je Agencija navedla kot karakteristike storitev, ki jih Agencija v Analizi določa kot elemente, ki so potrebni za zagotovitev višje kakovosti – kar Agencija opredeljuje v poglavju 6.4., na strani 55 Analize.

5. Postopek analize upoštevnega trga

Agencija je na strani 13 zapisala:

Agencija je uporabila zadnje razpoložljive in preverjene podatke na podlagi izpolnjenih vprašalnikov operaterjev, ki so se nanašali na obdobje od izdaje zadnje opravljene Analize upoštevnega trga 6, torej od 14.12.2011 do 30.6.2017, na podlagi katerih je v trimesečnih časovnih serijah posredovanja podatkov na tem trgu spremljala in analizirala stanje zakupljenih vodov in neosvetljenih vlaken.

Telekom Slovenije meni, da bi Agencija morala upoštevati vse podatke za obdobje od Analize, ki je bila podlaga za zadnjo izdano odločbo v letu 2008 in ne od Analize v letu 2011. Na ta način bi lahko na daljšem časovnem obdobju prikazala gibanje na trgu. Ponovno podarjamo, da bi Agencija najprej morala natančno definirati, katere so lastnosti visokokakovostnih produktov, ki so predmet tega trga, šele na ta način pa bi lahko tudi zbrala relevantne podatke. S takim načinom bi Agencija šele določila kaj je predmet upoštevnega trga, ki ga bi nato analizirala, kar pa ob odsotnosti določenosti predmeta regulacije predstavlja pomanjkanje osnove za izvedbo analize in posledično opredelitve morebitnega operaterja s pomembno tržno močjo ter oblikovanja morebitnih regulatornih ukrepov.

Agencija je na strani 17 pod Tabelo 5: Seznam operaterjev, ki ponujajo visokokakovostne storitve na širokopasovnih priključkih za množični trg na maloprodajnem trgu zapisala:

V spodnjih dveh tabelah so navedeni operaterji, ki ponujajo visokokakovostne storitve na veleprodajnem trgu, in sicer zakupljene vode s tradicionalnimi tehnologijami (SDH, PDH) in zakupljene vode s sodobnimi tehnologijami (ethernet), medtem ko veleprodajna ponudba visokokakovostnih storitev na širokopasovnih priključkih za množični trg ne obstaja.

Navedena trditev Agencije v luči definicije upoštevne trga 4 ne drži. Zagotavljanje storitve L3 VPN na širokopasovnem dostopu na trgu 5 je bilo Telekomu Slovenije naloženo z nadzorno odločbo APEK številka: 06013-7/2008-7 z dne 3. 8. 2009. Prav tako je bila storitev na upoštevne trgu 5 Telekomu Slovenije eksplicitno naložena z regulatorno odločbo leta 2011.

Telekom Slovenije je storitev vključil v vzorčno ponudbo dne 19.8.2009 in zanjo tudi pripravil vso potrebno informacijsko podporo. Od aprila 2013 v omrežju Telekoma Slovenije po tej ponudbi ni vključenega nobenega priključka, informacijska podpora pa je neaktivna.

Doslej so bili po tej ponudbi vključeni 3 priključki.

1. v obdobju od oktobra 2010 do oktobra 2011 sta bila aktivna 2 priključka,
2. v obdobju od oktobra 2011 do oktobra 2012 jim je bil dodan še en priključek, torej skupaj 3 priključki in
3. v obdobju od oktobra 2012 do aprila 2013 1 priključek, ker sta bila dva izključena..

6. Opredelitev trga proizvodov in storitev na podlagi zamenljivosti ponudbe in povpraševanja

Agencija je na strani 23 v drugem odstavku opredelila karakteristike, ki jih morajo visokokakovostni produkti zagotavljati končnim uporabnikom in v nadaljevanju navedla, katere tehnologije dostopa bo primerjala med seboj z namenom zagotavljanja zamenljivosti na maloprodajnem trgu.

Visokokakovostni produkti, ki se ponujajo na trgu, morajo tako končnim uporabnikom zagotavljati naslednje karakteristike, ki jih pomembno razlikujejo od produktov za množični trg, in sicer:

- nedeljeno ali malo deljeno pasovno širino,
- konstantno, v večini primerov simetrično pritočno in odtočno hitrost,
- zagotovljena razpoložljivost storitve,
- dogovorjene vrednosti tehničnih parametrov povezave (npr. izguba paketov, zakasnitev in trepetanje),
- krajši odzivni čas za prijavo napake in čas za odpravo napake, vključno s posebno telefonsko številko,
- dogovorjena finančna povračila v primeru nedoseganja dogovorjenih parametrov in
- dogovorjene dodatne parametre, ki jih ponudnik storitve zagotavlja uporabnikom storitve.

Agencija se ob tem ni opredelila, kaj pomeni malo deljena pasovna širina. Če izhajamo iz dosedanjega upoštevne trga 6, imamo pri zagotavljanju zakupljenih vodov nedeljeno pasovno širino. In le produkti, ki imajo takšno nedeljeno pasovno širino, bi lahko bili zamenljivi z zakupljenimi vodi tako na maloprodajnem kot veleprodajnem trgu.

Pojma »malo deljena pasovna širina« Agencija med izrazi ni navedla, prav tako pa niti v tekstu ni podrobneje opredelila, kaj si pod tem pojmom predstavlja.

Če izhajamo iz sedanjega upoštevne trga 6, imajo produkti, ki so na njem regulirani, konstantno in simetrično pritočno in odtočno hitrost. In le produkti s takšnimi lastnostmi bi lahko bili zamenljivi z zakupljenimi vodi na maloprodajnem in veleprodajnem trgu. Agencija ni pojasnila, kaj si predstavlja pod definicijo »v večini primerov simetrično pritočno in odtočno hitrost«, kakšna bi bila po njenem dovoljena asimetrija, v koliko primerih, kako bi se ugotavljal delež dovoljenih asimetričnih proizvodov ipd.

Veliko storitev, zagotovo pa vse, ki so namenjene poslovnemu trgu ima zagotovljeno razpoložljivost storitev, dogovorjene vrednosti tehničnih parametrov in dogovorjena finančna povračila v primeru nedoseganja dogovorjenih parametrov, vendar to ne pomeni, da jih lahko prav vse štejemo za visokokakovostne proizvode. Agencija tudi ni kvantificirala, kakšen je krajši odzivni čas za prijavo in odpravo napake. Navaja le besedico »krajši«, ne pove pa v primerjavi s čim, npr s produkti na množičnem trgu ali s kakšnimi drugimi produkti.

Ob navajanju karakteristik, ki jih morajo po navedbah Agencije imeti visokokakovostni produkti, ki se ponujajo končnim uporabnikom, Agencija nato v nadaljevanju ugotavlja zamenljivost med naslednjimi tehnologijami dostopa:

- zakupljeni vodi s tradicionalnimi tehnologijami (PDH, SDH),
- zakupljeni vodi s sodobnimi tehnologijami (ethernet),
- širokopasovni dostop na priključkih za množični trg (ADSL/VDSL, DOCSIS, optični priključki),
- širokopasovni dostop preko fiksne brezžičnega omrežja (FWBA),

pri čemer pa najmanj pri širokopasovnem dostopu na priključkih za množični trg (, ne greza tehnologijo, ki bi vedno imela vse karakteristike, ki jih glede na predmetno analizo morajo vsebovati visokokakovostni produkti, ki se ponujajo končnim uporabnikom. Glede na navedeno takšni produkti ne izpolnjujejo pogojev nujno potrebnih karakteristik produktov za vključitev na trg visokokakovostnih produktov in posledično taki produkti ne morejo biti predmet Analize in del regulacije na trgu 4.

Agencija na strani 25 Analize zapiše:

Z infrastrukturo Metro Ethernet operaterji zagotavljajo učinek zakupljenih vodov, torej stalnost povezavnih parametrov (npr. hitrost, zakasnitve paketov, potresavanje, stopnjo izgubljenih paketov) in s tem ustvarijo visokokakovostne produkte tj. kakovostno in upravljano povezljivost in storitve, kot so povezovanje lokacij (VPN-ji), internetni dostop, povezave podatkovnih centrov, povezave baznih postaj (backhaul) s hrbteničnim omrežjem ipd. Metro Ethernet Forum je oblikoval tudi priporočila, ki omogočajo sinhron prenos podatkov, npr. MEF 22, ki določa implementacijo mobilnih zalednih povezav, kar je izrednega pomena za zagotavljanje naprednih storitev v mobilnih komunikacijah.

Telekom Slovenije poudarja, da nima Metro Ethernet omrežja. Na nobenem dostopu za množični trg ali na dostopih za poslovni trg Telekom Slovenije ne zagotavlja zahtev za zagotavljanje optičnih povezav do baznih postaj (mobile backhauling). Vzpostavitev ponudbe po MEF2.0 je v fazi in sledi primarno zahtevam večjih in zahtevnejših poslovnih strank.

6.1.3.2. Zamenljivost med zakupljenimi vodi in širokopasovnim dostopom na priključkih za množični trg.

Agencija je v tem poglavju na straneh od 27 do 29 zapisala:

Poslovni uporabniki za povezovanje svojih oddaljenih lokacij v poslovna omrežja in dostop do storitev uporabljajo tudi širokopasovne priključke za množični trg. Širokopasovne tehnologije, kot so ADSL/VDSL, DOCSIS in optični priključki za množični trg so primarno namenjene za ponujanje storitev na množičnem trgu, pod določenimi pogoji pa se nekatere lahko uporabljajo tudi za zagotavljanje storitev zahtevnejšim poslovnim uporabnikom. Za širokopasovne produkte je značilno, da je hitrost prenosa praviloma asimetrična, dostop do medija oziroma zmogljivost povezave pa si deli več končnih uporabnikov hkrati.

Širokopasovne tehnologije, namenjene množičnem trgu (ADSL/VDSL, DOCSIS, GPON, FTTH), so, kot že Agencija ugotavlja, le pogojno uporabne za poslovni trg v smislu nudenja visokokakovostnih storitev. Poslovni trg po večini zahteva simetrijo dostopa, ker je narava aplikacij drugačna, kot je to v primeru rezidenčnih uporabnikov. Ker marsikdaj ni druge možnosti oz. ustrezne infrastrukture, oz. je v določenih primerih njena cena poslovno neopravičljiva, se poslovni subjekti odločijo za najem infrastrukture, namenjene rezidenčnim uporabnikom. Vsekakor pa to ni nikakršen indic oz. razlog, da se takšne vrste priključkov okvalificira kot visokokakovostni produkt. Npr. najbolj primeren produkt za nudenje visokokakovostnih povezav preko bakrenih paric bi bil SHDSL, ki omogoča

združevanje več paric (pair bonding) in je posledično kvaliteta take povezave precej višja kot pri tehnologijah nujenih na množičnem trgu.

Poleg omenjenega je pri uvedbi visokokakovostnih storitev, ki imajo običajno na trgu precej višjo ceno glede na produkte množičnega trga, pomembno poudariti tudi zelo pomemben parameter sledljivosti dogovorjenih parametrov ponujene storitve. Tega produkti, ki so namenjeni množičnemu trgu, nimajo in zaradi tega po mnenju Telekoma Slovenije ne morejo biti uvrščeni na trg visokokakovostnih povezav. Operater omrežja in zakupnik storitve za visokokakovostni vod opravita prevzemne teste, kateri definirajo npr. kasnitev paketov, variacijo zakasnitve paketov, pasovno širino, izgubo paketov in pri prevzemnem testu ugotovita, da je ponujena storitev v skladu z dogovorjenim (npr. standard ITU-T Y.1564). V procesu produkcije je potrebno omenjene parametre konstantno meriti in jih vrednotiti, če so še vedno ustrezni. ITU-T definira to v standardu Y.1731. Še enkrat pa je potrebno poudariti, da omenjeni standardi na opremi za množični trg niso implementirani in posledično je le-ta neuporabna za nudenje kakršnih koli produktov visoke kakovosti, ker operater omrežja nima mehanizma nadzora nad ponujenimi storitvami. Zgoraj omenjeni mehanizmi veljajo za prenosno tehnologijo Ethernet. V kolikor bi operaterji že morali omogočiti ponudbo visokokakovostnih storitev na produktih za množični trg, je tu potrebno posebej poudariti, da Telekom Slovenije naslednje tehnologije šteje kot pogojno uporabne za uporabo na visokokakovostnem trgu: VDSL, SHDSL bis, GPON, DOCSIS in FTTH. Če že, je omenjene tehnologije potrebno nadgraditi s produkti, ki omogočajo izvedbo zgoraj omenjenih mehanizmov predaje/prevzema in kontrole sledljivosti performančnih parametrov visokokakovostnih povezav.

Za razliko od uporabnikov na množičnem trgu, ki na teh priključkih uporabljajo storitve dostopa do interneta, telefonije in televizije oz. videa, pa zahtevnejši poslovni uporabniki uporabljajo predvsem dodatne storitve (povezovanje oddaljenih lokacij preko varne upravljane VPN povezave, dostop do upravljanih oblačnih storitev ipd.). Za zagotavljanje tovrstnih storitev pa mora operater v omrežju vzpostaviti dodaten logični kanal za katerega veljajo specifična prometna pravila.

Za zagotovitev ustrezne funkcionalnosti zahtevnejši poslovni uporabniki zahtevajo boljše parametre kakovosti povezav, ki pa na vseh širokopasovnih omrežjih v praksi niso uresničljivi. V omrežjih, ki se zaključijo z ADSL/VDSL vmesniki ali optično infrastrukturo za množični trg je kakovost povezave odvisna od več faktorjev, npr. pri bakreni parici od kakovosti kabla (debelina in število parov v kablu), razdalje do aktivnega vozlišča in tipa vmesnika itd., pri optičnih kablju od števila vlaken v kablu ter od topologije omrežja (točka-točka ali točka-več točk). Pri naštetih tehnologijah vpliva na kakovost prenosa tudi še vrsta končnih naprav, delilno razmerje v zalednem delu omrežja itd. Vsi ti dejavniki vplivajo na nihanje hitrosti, zakasnitve in količino napak pri prenosu. Nedvomno velja, da je preko omenjenih tehnologij in ustrezne politike v omrežju mogoče realizirati visokokakovostne produkte, ki zadoščajo potrebam zahtevnejših poslovnih uporabnikov. Pri tem je treba zagotoviti ustrezno kapaciteto povezave v zalednem delu omrežja (npr. med DSLAM/MSAN in robnim hrbteničnim vozliščem), dodatno pa je potrebno promet uporabnikov ustrezno klasificirati ter upravljati (razvrščati) na podlagi prioritete posameznih storitev (uporaba QoS mehanizmov).

Pri koaksialnih kabljskih omrežjih, ki se zaključijo z DOCSIS vmesniki, je kakovost povezave odvisna predvsem od števila uporabnikov, ki hkrati uporabljajo skupno dostopovno povezavo in s tem od v danem trenutku razpoložljive kapacitete povezave.

Pri DOCSIS se lahko definira namenska Cable Modem MAC domena, ki definira namenske RF kanale, ki se lahko uporabljajo zgolj za VPN dostope in na ta način daleč presega kakovost npr. ADSL2+ ali VDSL2. Pri tem je zmogljivost omejena zgolj z zaledno povezavo. Upoštevati je namreč potrebno, da so dandanes skoraj vsa DOCSIS omrežja že v HFC (hibridno optični koaksialni) izvedbi, kjer se optika zaključi zelo blizu uporabnikov in je posledično tudi število DOCSIS uporabnikov na posameznem HFC segmentu relativno nizko.

Pri ADSL/VDSL in optičnih povezavah si več uporabnikov deli le zmogljivost zaledne povezave, ki poteka od DSLAM/MSAN vozlišča proti robu hrbteničnega omrežja. V vseh primerih je kakovost (hitrost, zakasnitve, število napak) posamezne povezave odvisna od števila in od aktivnosti uporabnikov, ki si delijo skupni medij. Pri tem je za nadgradnjo zalednih povezav pri ADSL/VDSL in optičnem dostopu treba zagotoviti dodatne povezave oziroma nadgraditi vmesnike obstoječih povezav, nadgradnja obstoječih kapacitet DOCSIS dostopa pa bi poleg navedenega pomenila še segmentacijo dostopovnega omrežja, kar pa ne bi spremenilo dejstva, da je slednje še vedno deljen

medij. Visokokakovostnih produktov tako preko koaksialnega kabelskega omrežja praktično ni mogoče realizirati, saj ustrezni parametri kakovosti storitve končnemu uporabniku zaradi deljenega dostopnega medija dejansko ni možno zagotoviti.

Navedeno ne drži, saj je to tehnično izvedljivo in celo predvideno v DOCSIS 3.0 standardu. Glej prilogo 1 ComReg-1696b-1 ter Prilogo 2 CABLELABS standard CM-SP-L2VPN-115-150528

Dejansko se trenutno izvaja transformacija HFC omrežij v GPON omrežja na področju CATV omrežij, saj je investicija zelo nizka, ker se uporabijo obstoječe koaksialne inštalacije.

Agencija naj upošteva, da je enako deljen medij tudi omrežje GPON, ki je po svoji topologiji podoben kabelskemu omrežju in iz tega tališča logičen naslednik DOCSIS omrežij. Ta trend je prisoten tudi v Sloveniji, saj kabelski operaterji že nadgrajujejo DOCSIS omrežja v GPON.

Za morebitno vključitev visokokakovostnih produktov, ki temeljijo na širokopasovnem dostopu na predmetni upoštevni trg, je v skladu s Pojasnilom k priporočilu o upoštevni trgih treba ugotoviti ali lahko tudi produkti z asimetričnimi hitrostmi in deljivo povezavo zagotavljajo kakovostne parametre, primerne za zahtevne poslovne uporabnike in tako predstavljajo substitut za zakupljene vode.

V zadnjih petih letih je hitrost prenosa asimetričnih priključkov narasla, predvsem zaradi uporabe izpopolnjenih tehnologij (npr. VDSL2), skrajševanja lokalne zanke in gradnje optike do doma. Z zasnovo omrežij z malim delilnim razmerjem, ustrezno opremo, upravljanjem celotne povezave je mogoče zagotoviti parametre kakovosti, ki izpolnjujejo kriterije za visokokakovostne povezave:

- *visoka razpoložljivost povezave,*
- *ustrezno kratek čas odprave napak,*
- *pretežno konstantna dogovorjena hitrost preko celega dne (tudi v času glavne prometne ure),*
- *visoka kakovost storitev brez agregacije oziroma z majhnim delilnim razmerjem,*
- *praviloma asimetrična hitrost prenosa podatkov,*
- *kratki zakasnitveni časi in izguba paketov.*

Visokokakovostne produkte preko ADSL/VDSL vmesnikov v večini (87,9%) ponuja Telekom Slovenije, poleg njega pa tudi A1 Slovenija in v manjši meri nekateri drugi operaterji.

Agencija naj na tem mestu konkretno navede, katere »visokokakovostne« produkte je upoštevala in na kakšen način je pridobila podatke, ki so podlaga za zapisano trditev, saj tega ni nikjer opredelila. Kot napisano na več mestih pripomb Telekom Slovenije na Analizo, izostanek natančne, jasne in nedvoumne opredelitve visokokakovostnih produktov, predstavlja pomanjkanje osnovne predpostavke, ki je osnovni pogoj, kaj je sploh opredmetenje produktov, ki sodijo pod pojem visokokakovostnih produktov in s tem predmet analiziranja, ki bi v nadaljevanju omogočila izvedbo analiziranja relevantnega trga 4.

Visokokakovostnih produktov na optičnem omrežju za množični trg Telekom Slovenije ne ponuja. Tehnično je realizacija tovrstnih produktov možna, poleg tega pa je na optičnem omrežju mogoče zagotoviti boljše parametre kakovosti, kot na ADSL/VDSL dostopu. Zaradi uporabe optičnih kablov z večjim številom vlaken v določenih segmentih optičnega omrežja za množični trg ni mogoče zagotoviti kratkega časa odprave napak (npr. v nekaj urah) v primeru pretrganja optičnega kabla. V primeru težjih napak zaradi višje sile, na katere operater ne more vplivati, med katere spadajo tudi prekinitve storitev zaradi gradbenih del tretjih oseb (npr. pretrganje kabla), operater za takšne napake ne prevzema odgovornosti, zato čas odprave takšnih napak praviloma ni vključen v okvir zagotavljanja dogovorjenega nivoja kakovosti (SLA) ter se tako ne upošteva pri izračunu razpoložljivosti storitve. V tem se ponudba zakupljenih vodov in visokokakovostnega dostopa na širokopasovnih priključkih za množični trg bistveno ne razlikujeta. Agencija tako na podlagi navedenega ugotavlja, da je na širokopasovnih omrežjih za množični trg (ADSL/VDSL, optični priključki) mogoče zagotavljati parametre kakovosti storitev (SLA), ki ustrezajo visokokakovostnim produktom.

Trenutne maloprodajne cene visokokakovostnih produktov na širokopasovnih priključkih za množični trg (ADSL/VDSL) sledijo gibanju cen sodobnih zakupljenih vodov (na optičnem omrežju) in so nižje.

Na podlagi navedenega Agencija ugotavlja, da bi končni uporabniki, ob majhnem in trajnem dvigu cen zakupljenih vodov z vmesniki, ki temeljijo na ethernet tehnologijah, v dovolj veliki meri prešli na visokokakovostni širokopasovni dostop, da bi se tak dvig cen izkazal za nedobičkonosnega. Enako velja tudi v primeru prehoda v nasprotni smeri. Agencija nadalje ugotavlja, da pa zakupljeni vodi s tradicionalnimi vmesniki niso neposredno zamenljivi z visokokakovostnim širokopasovnim dostopom, saj končni uporabniki v primeru dviga cen ne bi v zadostnem obsegu prešli na visokokakovostni širokopasovni dostop, da bi bil tak dvig lahko nedobičkonosen. Glede na to, da obstaja zamenljivost med zakupljenimi vodi s tradicionalnimi vmesniki in zakupljenimi vodi z vmesniki, ki temeljijo na ethernet tehnologijah, ter med slednjimi in visokokakovostnim širokopasovnim dostopom, Agencija ugotavlja, da sta produkta na obeh koncih verige omejena z istim produktom na sredini verige, kar pomeni, da se navedeni produkti nahajajo v verigi zamenljivosti. Ker za ugotovitev zamenljivosti ni nujno, da so vsi produkti na zadevnem upoštevem trgu neposredno zamenljivi drug z drugim, ampak je dovolj, da se nahajajo v verigi zamenljivosti, Agencija ugotavlja, da so navedeni produkti del istega upoštevnega trga.

Telekomu Slovenije ni jasno, na kakšen način je Agencija prišla do zgornjega zaključka. V kolikor je za ta namen izvedla anketo med uporabniki poslovnih storitev, ki danes uporabljajo storitve na omrežjih, ki dejansko zagotavljajo visoko kakovost, naj Agencija pojasni po kakšnih produktih je poizvedovala in predstavi vzorec in rezultate take ankete. V nasprotnem primeru naj Agencija natančneje pojasni, kako je prišla do zaključka iz SSNIP testa. Telekom Slovenije sicer razume, da je SSNIP test orodje, s katerim regulator preverja zamenljivost med primerljivima produktoma, v zgoraj napisanem primeru pa opozarja, da regulator na vsak način poskuša razširiti nabor produktov, ki naj bi sodili na upoštevni trg. Glede na to, da v poglavju zamenljivosti piše, da »ni nujno da so produkti zamenljivi drug z drugim, ampak je dovolj, da so v verigi zamenljivosti« se Telekom Slovenije sprašuje, kaj natančno je namen, ki ga Agencija zasleduje s to analizo. Izkrivljanje SSNIP testa nakazuje na željo po širitvi upoštevnega trga na vse produkte, ki bi lahko obstajali na poslovnem trgu, pa naj bo to upravičeno ali ne.

Agencija iz naštetih razlogov ugotavlja, da je visokokakovostni širokopasovni dostop, ki temelji na ADSL/VDSL in optičnih priključkih za množični trg, zamenljiv z zakupljenimi vodi, zato ga je vključila na upoštevni trg visokokakovostnih produktov.

Kot je v pripombah Telekom Slovenije že večkrat navedel, Agencija v predmetni Analizi ni v zadostni meri opredelila upoštevnega produktnega trga, prav tako pa ni zadostno, jasno in oprijemljivo določila parametrov tehničnih zahtev, ki jim morajo ustrezati produkti, da bi ustrezali pojmu visokokakovostni produkti, ki so del upoštevnega produktnega trga in ki ga Agencija namerava regulirati. Posledično se Telekom Slovenije v tej fazi ne more opredeliti do tako pavšalnih in premalo opredeljenih navedb Agencije v Analizi in posledično tudi ne more bolj primeroma komentirati zamenljivosti tako nedoločenih produktov.

Širokopasovnih dostop, ki temelji na DOCSIS tehnologiji, ne zagotavlja ustrezne kakovosti storitev primerne za zahtevnejše poslovne uporabnike. Na kablenskem omrežju je namreč frekvenčni spekter zelo omejen in se razlikuje v dohodni in dohodni smeri, kar povzroča omejene hitrosti in asimetričnost povezav. Poleg tega se vsa razpoložljiva pasovna širina razdeli med vse trenutne uporabnike, kar otežuje realizacijo produktov s konstantnimi tehničnimi parametri. V Sloveniji ni ponudbe visokokakovostnih produktov, ki bi delovali na kablenskem (DOCSIS) omrežju. Iz naštetih razlogov Agencija produktov, ki delujejo na kablenski tehnologiji, ni vključila na zadevni upoštevni trg.

V preteklih letih so kablenska omrežja z nadgradnjo na standard DOCSIS 3.0 precej dvignila zmogljivosti prenosa in s tem glede na že obstoječo infrastrukturo postala cenovno zelo primerna za zagotavljanje visokih hitrosti prenosa podatkov. Trenutno najbolj razširjeni standard DOCSIS 3.0 teoretično že omogoča hitrosti do 1,2Gbit/s, v praksi pa operaterji uporabljajo hitrosti v razponu do 800 Mbit/s.

S tem so se znatno povečale hitrosti dostopa do interneta za uporabnike kablenskih dostopov, obenem pa so kablenska omrežja postala primerna tudi za ostale tipe ponujanja storitev, kot jih poznamo v tradicionalnih operaterskih okoljih.

Koaksialna omrežja so dandanes zgrajena v HFC načinu, kjer se v hrbtnem, agregacijskem in dovodnem delu uporabljajo optične povezave, v zadnjem delu povezave do uporabnika pa obstoječe koaksialno omrežje. Glede na

izvedbo zadnjega dela omrežja, kjer se uporablja deljen medij s sodostopom kot npr. pri tehnologiji GPON. Koaksialna omrežja ne omogočajo razvezave na fizičnem nivoju, kot je to možno izvesti na bakrenih telefonskih povezavah ali optičnih povezavah točka-točka.

Zato je na koaksialnih omrežjih z uporabo tehnologije DOCSIS možno logično ločiti uporabnike ter zagotoviti storitev bitnega toka (bitstream access), do katere imajo dostop tudi ostali operaterji, ki niso lastniki koaksialnega omrežja.

Možnost izvedbe dostopov za poslovne uporabnike oz. zagotavljanje visokokakovostnega dostopa je možno z uporabo L2VPN, ki je podprt kot del DOCSIS standarda.

V takem primeru se strankam zagotovi storitve z uporabo VLAN-ov, kjer se za vsako stranko vzpostavi namenski VLAN, ki se zaključi na CMTS ali na stikalu, ki agregira več CMTS-ov. Dodatno je možno z namenom obvladovanja števila VLAN-ov uporabiti VLAN stacking, ko lahko istočasno v ethernet paketu prenašamo dve VLAN oznaki (IEEE 802.1ad). Na ta način zelo preprosto ločimo promet med operaterji, obenem lahko z uporabo IP/MPLS na regionalnem ali jedrnem nivoju omrežja brez težav tak tip povezave zagotovimo tudi na regionalnem ali nacionalnem nivoju.

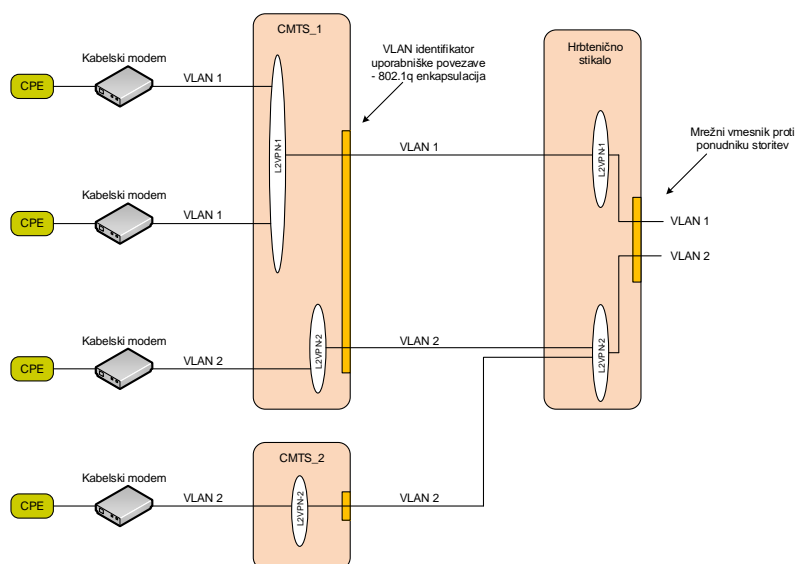

Slika 1: Visokokakovostni dostop na DOCSIS omrežju

V DOCSIS omrežjih je na voljo nabor mehanizmov za zagotavljanje kvalitete storitev, ki omogoča definiranje in zagotavljanje željenih prometnih karakteristik, ki so zahtevane za visokokakovostne dostope. Dodatno je možno kablenske modeme uporabnikov visokokakovostnih dostopov razvrstiti v različne DOCSIS MAC domene in za vsako domeno določiti nabor prenosnih kanalov, ki so na voljo. S tem lahko že na fizičnem nivoju zagotovimo zahtevane kapacitete za visokokakovostne dostope.

Agencija prav tako ni z ničemer dokazala, da v Sloveniji resnično ni ponudbe visokokakovostnih produktov, ki bi delovali na kablenskem (DOCSIS) omrežju. V kolikor kabelski operaterji take ponudbe nimajo objavljene, še ne pomeni, da je tudi resnično ne zagotavljajo na trgu.

Visokokakovostni dostop na širokopasovnih priključkih za množični trg (ADSL/VDSL), glede na same ugotovitve Agencije, kateri so potrebni parametri kakovosti produktov, da se lahko štejejo med visokokakovostne produkte, ne izpolnjuje predpostavk za tako opredeljene visokokakovostne produkte. Glede na navedeno in s strani Agencije postavljene parametre za izpolnjevanje pogoja visokokakovostnih produktov, visokokakovostni dostop na širokopasovnih priključkih za množični trg (ADSL/VDSL) ne izpolnjuje takih parametrov in posledično ne bi smel biti predmet analize na upoštevem trgu 4 kot tudi ne predmet regulatornih ukrepov na tem trgu.

6.1.5.2 Zamenljivost med zakupljenimi vodi in širokopasovnim dostopom na priključkih za množični trg.

Agencija je v tem poglavju ugotavljala zamenljivost na veleprodajnem trgu in je na straneh 33 in 34 Analize zapisala:

Telekom Slovenije operaterjem na veleprodajnem trgu za širokopasovni dostop v okviru vzorčne ponudbe BRO15 ponuja tudi storitev L3 VPN, ki je namenjena predvsem poslovnim uporabnikom in sicer izključno preko ADSL/VDSL dostopa. Navedena storitev je nadgradnja osnovne storitve za množični trg, pri čemer pa ne vključuje posebnih parametrov zagotavljanja kakovosti storitev (SLA). Čas odprave napak na podlagi trenutno veljavnih regulatornih obveznosti tako npr. znaša do tri delovne dni, kar je sicer za visokokakovostno storitev na veleprodajnem trgu povsem neprimerno. Pri tem Telekom Slovenije visokokakovostnih produktov preko ADSL/VDSL dostopa ne ponuja.

Telekom Slovenije visokokakovostnih produktov na optičnem omrežju za množični trg ne ponuja na maloprodajnem niti na veleprodajnem trgu, čeprav je tehnično realizacija tovrstnih produktov na optičnih omrežjih za množični trg mogoča, poleg tega pa je mogoče na optičnih priključkih zagotoviti boljše parametre kakovosti storitve in zanesljiveše delovanje, kot preko ADSL/VDSL tehnologij. Zaradi uporabe optičnih kablov z večjim številom vlaken v določenih segmentih optičnega omrežja za množični trg ni mogoče zagotoviti kratkega časa odprave napak (npr. v nekaj urah) v primeru pretrganja optičnega kabla. Pri ponujanju zakupljenih vodov in drugih visokokakovostnih produktov v teh primerih, ko gre za težje napake na omrežju, ki povzročijo izpad omrežja na širšem območju, operater – ponudnik storitve praviloma ne prevzema odgovornosti za izpad storitve in ne zagotavlja nadomestil za morebitno preseganje z SLA dogovorjenega časa za odpravo napak. V tem se ponudba zakupljenih vodov in visokokakovostnega bitnega toka na širokopasovnih priključkih za množični trg bistveno ne razlikujeta. V primeru daljšega izpada storitve zaradi težje napake operaterji pogosto zagotovijo obhodno pot preko alternativnega omrežja.

Agencija je pri obravnavi rezultatov vprašalnikov ugotovila, da končni uporabniki na maloprodajnem visokokakovostnem trgu v 24% primerov povprašujejo po visokokakovostnem širokopasovnem dostopu, ki pa ga v veliki večini zagotavlja Telekom Slovenije. Ker je povpraševanje na veleprodajnem trgu neposredno povezano s povpraševanjem na maloprodajnem trgu, na veleprodajnem trgu pa takšna ponudba ne obstaja, morajo iskalci dostopa za oblikovanje maloprodajne ponudbe uporabljati druge razpoložljive regulirane ali komercialne veleprodajne produkte, kar pa ni nujno tudi najbolj učinkovito, to pa onemogoča razvoj konkurenčne ponudbe v tem segmentu visokokakovostnega dostopa.

Telekom Slovenije preko vzorčne ponudbe BRO zagotavlja L3 VPN povezave, komercialno pa ponuja tudi L2 VPN povezave, zato ne razumemo, kako lahko Agencija trdi, da na veleprodajnem trgu takšna ponudba ne obstaja.

Na podlagi navedenega Agencija ugotavlja, da bi ob obstoju tovrstne veleprodajne ponudbe iskalci dostopa v določenem odstotku povpraševali tudi po visokokakovostnem bitnem toku. Agencija ob tem ugotavlja, da tradicionalni zakupljeni vodi niso neposredno zamenljivi z visokokakovostnim bitnim tokom. Vendar, glede na to, da obstaja zamenljivost med tradicionalnimi in sodobnimi zakupljenimi vodi, ter med slednjimi in visokokakovostnim širokopasovnim dostopom za množični trg, Agencija ugotavlja, da sta produkta na obeh koncih verige omejena z istim produktom na sredini verige, kar pomeni, da se navedeni produkti nahajajo v verigi zamenljivosti. Ker za ugotovitev zamenljivosti ni nujno, da so vsi produkti na zadevnem upoštevnem trgu neposredno zamenljivi drug z drugim, ampak je dovolj, da se nahajajo v verigi zamenljivosti, Agencija ugotavlja, da so vsi navedeni produkti del istega upoštevnega trga.

Glede na to, da je Agencija zamenljivost med tradicionalnimi in visokokakovostnimi zakupljenimi vodi dokazala z dvomljivo zamenljivostjo zaradi obstoja na isti verigi, Telekom Slovenije meni, da je navedena zamenljivost ustvarjena zgolj umetno za opravičilo regulatornih posegov na trg. Telekom Slovenije predlaga Agenciji, da v primeru tradicionalnih in visokokakovostnih vodov bodisi upošteveni trg razdeli na dva podtrga, ali pa opusti regulacijo tistega dela trga, ki tako za veleprodajne kot za maloprodajne stranke ni aktualen.

Agencija na podlagi zgornjih navedb ugotavlja, da je visokokakovostni bitni tok preko ADSL/VDSL in optičnih priključkov za množični trg, pri katerem je zagotovljen ustrezen nivo kakovosti storitev, ki omogoča ponujanje storitev zahtevnejšim poslovnim uporabnikom na maloprodajnem trgu, zamenljiv z zakupljenimi vodi, zato ga je

uvrstila na zadevni upoštevni trg veleprodajnega visokokakovostnega dostopa.

Kot je Telekom Slovenije že in še bo bolj podrobne obrazložil v nadaljevanju, karakteristike ADSL/VDSL in optičnih (GPON) priključkov za množični trg ne izpolnjujejo osnovnih pogojev za zagotavljanje visokokakovostnih produktov (simetrija, sinhronizacija, kakovost) in zato ne morejo biti zamenjava zakupljenim vodom.

Agencija ugotavlja, da produkti niso zamenljivi, a ker sta produkta na koncih verige zamenljivosti, ju vseeno uvrsti kot zamenljiva na isti trg, ki je predmet regulacije – v odstavku v nadaljevanju Agencija omenja, da pri tistih priključkih, kjer je ZAGOTOVLJEN USTREZEN NIVO KAKOVOSTI, gre za zamenljive produkte, v ničemer pa ne opredeljuje, kakšen je ta ustrezen nivo kakovosti. Glede na to ni jasno, kateri del takih priključkov (če sploh glede na to, da ne izpolnjuje kriterijev, ki jih je Agencija postavila za doseganje nivoja visokokakovostnih produktov), bi sploh lahko štel v okvir priključkov, ki bi lahko bili predmet regulacije na trgu 4.

6.1.6 Opredelitev zaključnega dela omrežja, ki je predmet veleprodajnega visokokakovostnega dostopa

Agencija je na strani 34 zapisala:

Agencija ugotavlja, da operaterji za konkuriranje na maloprodajnem trgu visokokakovostnega dostopa potrebujejo dostop do omrežja Telekoma Slovenije na nivoju, do katerega imajo možnost dostopati tudi na podlagi komercialnega dogovora za dostop do alternativne infrastrukture. Agencija pri tem ugotavlja, da takšna alternativna možnost obstaja v hrbteničnem delu omrežja Telekoma Slovenija, ne pa tudi v delu omrežja, ki poteka od robnih vozlišč hrbteničnega omrežja do končnih uporabnikov. Operaterji tako v primeru dostopa do dostopovnih vozlišč Telekoma Slovenije na večini povezav nimajo primerljive (z vidika prevelike oddaljenosti oziroma odsotnosti alternativne infrastrukture) možnosti zakupa povezav od drugih ponudnikov, zato je nujno, da se iskalcem dostopa omogoči veleprodajni dostop do omrežja tudi na robnih vozliščih. Skladno z navedenim Agencija ugotavlja, da upoštevni trg predstavlja dostopovni in zaledni del omrežja od uporabnika do robnega vozlišča hrbteničnega omrežja. Operaterjem bo na tak način omogočeno učinkovito ponujanje primerljivih visokokakovostnih produktov na maloprodajnem trgu in s tem nadaljnji razvoj konkurence na trgu.

Telekom Slovenije že danes ponuja optična vlakna po komercialnih pogojih na podlagi zahteve oz. povpraševanja operaterja.

Agencija navaja, da obstaja alternativna možnost dostopa v hrbteničnem delu omrežja Telekoma Slovenije, ne pa tudi v delu omrežja, ki poteka od robnih vozlišč hrbteničnega omrežja do končnih uporabnikov. Operaterji do dostopovnih vozlišč nimajo primerljive (z vidika prevelike oddaljenosti oziroma odsotnosti alternativne infrastrukture) možnosti zakupa optičnih vlaken od drugih ponudnikov. Telekom Slovenije sprašuje Agencijo, kakšno analizo je opravila, kdaj in na kakšnih podatkih, ki jo je pripeljala do zgornjega zaključka. Svoje navedbe Agencija namreč ni podprla z nobenimi empiričnimi dokazi. Telekom Slovenije je na drugi strani naročil izvedbo študije. Njene rezultate smo Agenciji predstavili na sestanku 29.3.2017. Telekom Slovenije je analiziral alternativne možnosti izgradnje optičnih povezav med kolokacijami Telekoma Slovenije (ki so nižje v omrežju kot dostopovna vozlišča) in ugotavljal, ali obstaja možnost izgradnje alternativnega elektronskega komunikacijskega omrežja oz. posameznih povezav s uporabo ostale javne infrastrukture v lasti omrežnih operaterjev. Za potrebe analize smo upoštevali javno komunikacijsko omrežje, ki ni v lasti Telekoma Slovenije, javno elektroenergetsko infrastrukturo in javno komunalno infrastrukturo. Analiza je upoštevala podatke Telekoma Slovenije in stanje gospodarske javne infrastrukture vpisane v Zbirni kataster GJI na dan 29.6.2016 in dopolnjene podatke o elektronski komunikacijski infrastrukturi na dan 20.10.2016. Za vsako povezavo je bila izvedena analiza možnosti izgradnje alternativne optične povezave od točke A do točke B ob upoštevanju strogih robnih pogojev. Analiza je pokazala, da za kar 96% povezav obstaja alternativna povezava in da je v kar 76% primerov alternativna povezava krajša od 110% dolžine obstoječe povezave Telekoma Slovenije. Navedeno meče dvom na zapisane trditve Agencije, predvsem zato, ker Agencija ni predstavila, na osnovi česa je prišla do zaključkov, kot jih je zapisala na strani 34 Analize.

Celotna predstavitev, iz katere je natančno razvidno, kakšni robni pogoji so bili upoštevani, rezultati za posamezne vrste infrastrukture in metodologija, so v prilogi tega dokumenta.

Agencija tudi očitno pozablja na dejstvo, da so operaterji, ki bodo/bi najverjetneje koristili visokokakovostne storitve, opredeljene v tej Analizi, že danes s kolokacijami prisotni na velikem številu dostopovnih vozlišč in sami zagotavljajo zaledni del povezave.

Telekom Slovenije ne vidi nobenega razloga, da bi Agencija širila meje upoštevne trga še na zaledni del, to je na dostop do robnega vozlišča.

6.2 Opredelitev geografskega trga

Agencija bi lahko šele na osnovi pravilno definiranega produktnega trga, opredelila tudi geografski trg. Ob tem bi morala upoštevati dejstvo, da je možno visokokakovostne storitve višjih hitrosti, po katerih vse bolj povprašujejo poslovne stranke, zagotoviti.

Telekom Slovenije verjame, da bi morala Agencija ločeno obravnavati bakrena omrežja, ki so podlaga za storitve na osnovi tradicionalnih vmesnikov, in optična omrežja, ki so podlaga sodobnejšim ethernet vmesnikom.

Na strani 49 in 50 je Agencija zapisala:

Agencija je vse aktivne maloprodajne visokokakovostne produkte glede na pripadajočo lokacijo mapirala v mrežne celice velikosti 1km, znotraj katerih je preverjala tudi prisotnost dostopovne optične ali bakrene infrastrukture. Agencija je mnenja, da je prisotnost dostopovne infrastrukture v neposredni bližini lokacije končnega kupca visokokakovostnega produkta (tj. v mrežni celici z lokacijo tega priključka), na primernem dosegu, da obstaja možnost zagotoviti produkt končnemu kupcu v primerno kratkem roku.

Agencija na maloprodajnem trgu visokokakovostnih produktov ugotavlja, da se večina te ponudbe nahaja na področjih občin, kjer sta storitveno prisotna vsaj 2 ali vsaj 3 različni ponudniki visokokakovostnih produktov. Na področju mrežnih celic velikosti 1km, v katerih se nahaja aktivna ponudba vsaj dveh različnih maloprodajnih operaterjev se nahaja 73,4% vseh prodanih produktov, na področju mrežnih celic z aktivno ponudbo vsaj treh pa se nahaja 57,4% vseh prodanih produktov. Mrežne celice z aktivno ponudbo vsaj dveh različnih operaterjev se sicer vsaj v določenem obsegu nahajajo v 79 občinah, mrežne celice s ponudbo vsaj treh pa v 47 občinah (od 212 občin). Podrobno je Agencija preverila tudi ali na področjih z obstojem aktivne maloprodajne ponudbe visokokakovostnih produktov obstaja dostopovna omrežna infrastruktura. To je preverila tako, da je v mrežnih celicah z obstojem te ponudbe preverjala prisotnost vsaj ene omrežne priključne točke, dodatno pa je tudi preverila število različnih lastnikov te infrastrukture³³. Spodnja slika tako ponazarja obstoj dostopovne omrežne infrastrukture v mrežnih celicah velikosti 1km z obstojem aktivne maloprodajne ponudbe visokokakovostnih produktov. Iz slike je tudi razvidna korelacija med lokacijami te ponudbe ter gostoto poselitve.

Na tak način Agencija zaključuje upravičenje določanja regulatornih ukrepov, ki bi reguliranemu operaterju nalagalo realiziranje investicijskih posegov na podlagi vlog nekega operaterja, s čimer pa bi glede na roke, ki jih v predlogih ukrepov postavlja Agencija vplivala na lastne investicijsko planirane in izvajalsko usklajene posege tako reguliranega operaterja. Navedeno je z vidika enakopravnosti subjektov povsem neprimerno in v naravi predstavlja postavljanje nereguliranega operaterja v prioritetni/privilegiran položaj, v istem trenutku pa reguliranega operaterja v slabši položaj in celo v položaj, ko bi odstopal od v naprej planiranih in usklajenih investicijskih posegov. Pri tem Telekom Slovenije ponovno sprašuje Agencijo po namenu predlagane regulacije. Če je cilj ustvarjanje konkurenčnih tržnih pogojev za vse operaterje na trgu, je neprimerno postavljati enega v bistveno slabši položaj, kot v tem primeru počne Agencija.

Iz zgornjih ugotovitev Agencije, ob sicer dodatnih zaključkih, da je trg veleprodajnega visokokakovostnega dostopa na fiksni lokaciji specifičen glede na vrsto končnih uporabnikov, ki take storitev potrebujejo in jih zahtevajo in s tem povezano tudi krajevno pogojenostjo povpraševanja po takih storitvah pri zahtevnejših poslovnih uporabnikih, ki so večinoma lokacijsko stacionirani v večjih mestih oziroma poslovnih centrih takih lokacij, bi bil pravilen drugačen zaključek, kot ga iz svojih ugotovitev zaključuje Agencija. Glede na navedene podatke Agencije, da so v vsaj 79 občinah (od 212 občin) mrežne celice z aktivno ponudbo vsaj dveh različnih operaterjev, bi morala Agencija

zaključiti, da je najmanj na področju več kot 1/3 občin na predmetnem trgu zadostna konkurenca in posledično najmanj ti krajevno opredeljeni deli ne bi smeli biti predmet regulacije in posledično predlaganih ukrepov.

Agencija mora skladno z 99. členom ZEKom-1 in ob upoštevanju Priporočila o upoštevni trgih ter Smernic Komisije določiti geografsko območje, na katerem so konkurenčni pogoji podobni ali dovolj homogeni in ki se lahko razlikuje od sosednjih območij, na katerih so prevladujoči konkurenčni pogoji občutno drugačni. Pri tem mora Agencija zlasti upoštevati vprašanje, ali so konkurenčni pritiski na potencialnega operaterja s pomembno tržno moč na teh območjih v zadostni meri enakomerni. V primeru, da Agencija pri določitvi teh območij ne more trajno identificirati bistvenih in objektivnih razlikujočih se pogojev, Komisija v Pojasnilu k priporočilu, kot bolj primerno od definicije podtrgov predlaga diferenciacijo ukrepov, v fazi določanja ukrepov operaterju s pomembno tržno močjo.

V tem primeru mora Agencija upoštevati tudi potencialne prihodnje gradnje omrežij, ki utegnejo vplivati na spremembo konkurenčnih pogojev na posameznih območjih znotraj države in v kolikor bi omenjene spremembe rezultirale v spremembo konkurenčnih pogojev na teh manjših območjih. Agencija tako kot primernejšo obliko geografske opredelitve upoštevnega trga vidi nacionalno opredelitev geografskega trga, z možnostjo naknadnega segmentiranja ukrepov, v kolikor bi se to izkazalo za potrebno.

Telekom Slovenije v zvezi s pripombo pod sliko 9 na strani 50 pojasnjuje, da Agencija kljub ugotovljeni razliki glede konkurenčnega položaja posameznih ponudnikov storitev na več kot 1/3 občin, kjer obstaja ponudba najmanj dveh operaterjev, v povezavi s svojimi zgornjimi navedbami ni definirala podtrgov, niti ni, kot sama navaja, podala primernejše možnosti, predlagane diferenciacije ukrepov. Tega Agencija ni storila niti kljub ugotovljenim geografsko pogojenim razlikam glede konkurenčnosti na predmetnem upoštevni trgu niti, ne kljub povsem različnim tehnološko pogojenim storitvam in vrstam dostopa, kar vse Agencija povsem neustrezno obravnava kot enotno in zamenljivo na trgu, ki je predmet te analize. Agencija mora geografsko upoštevati prekrivanje DOCSIS omrežij ter vse možne LLU variante in lastno infrastrukturo alternativnih in OŠO operaterjev.

Iz ugotovitev Agencije, ob sicer dodatnih zaključkih, da je trg veleprodajnega visokokakovostnega dostopa na fiksni lokaciji specifičen glede na vrsto končnih uporabnikov, ki take storitev potrebujejo in jih zahtevajo in s tem povezano tudi krajevno pogojenostjo povpraševanja po takih storitvah pri zahtevnejših poslovnih uporabnikih, ki so večinoma lokacijsko stacionirani v večjih mestih oziroma poslovnih centrih takih lokacij, bi bil pravilen drugačen zaključek, kot ga iz svojih ugotovitev zaključuje Agencija. Glede na navede podatke Agencije, da so v vsaj 79 občinah (od 212 občin) mrežne celice z aktivno ponudbo vsaj dveh različnih operaterjev, bi morala Agencija zaključiti, da je najmanj na področju več kot 1/3 občin na predmetnem trgu zadostna konkurenca in posledično najmanj ti krajevno opredeljeni deli ne bi smeli biti predmet regulacije in posledično predlaganih ukrepov.

6.4 Definicija upoštevnega storitvenega trga

Agencija je na strani 55 zapisala:

Veleprodajni visokokakovostni dostop predstavlja medoperaterske storitve z zagotovljeno višjo kakovostjo, ki končnim uporabnikom zagotavljajo naslednje karakteristike, ki jih pomembno razlikujejo od produktov za množični trg, in sicer vsaj:

- *nedeljeno ali malo deljeno pasovno širino,*
- *konstantno simetrično pritočno in odtočno hitrost,*
- *zagotovljeno razpoložljivost storitve,*
- *dogovorjene vrednosti tehničnih parametrov povezave (npr. izguba paketov, zakasnitev in trepetanje),*
- *krajši odzivni časi za prijavo napake in odpravo napake,*
- *dogovorjena finančna povračila v primeru nedoseganja dogovorjenih parametrov.*

Nedeljeno pasovno širino v dostopnih tehnologijah trenutno omogočajo zgolj sledeče tehnologije:

- Vse razpoložljive xDSL tehnologije vključujoč ADSL1/2/2+, VDSL, VDSL2, g.FAST, SHDSL, SDSL,....
- Vse izvedbe optičnega omrežja v načinu točka-točka

Deljena pasovna širina je v uporabi pri sledečih dostopovnih tehnologijah:

- Tehnologije optičnih pasovnih omrežij (GPON, XG-PON, XGS-PON)
- Kabelske tehnologije tipa DOCSIS (1.0 - 3.1)
- Tehnologije v mobilnih omrežjih (GSM, UMTS, LTE)

Pojem malo deljene pasovne širine ne obstaja, zato Telekom Slovenije sprašuje Agencijo kaj je s tem pojmom mislila. Faktor deljenja v novejših DOCSIS omrežjih je verjetno zelo podoben tistemu na GPON.

Konstantna simetrična pritočna in odtočna hitrost je na ADSL možna zgolj v primeru zelo nizkih hitrosti (do 800 kbit/s). Precej težko je simetrične hitrosti zagotavljati tudi na VDSL tehnologiji, saj pritočna hitrost zaradi upload frekvenc v višjem frekvenčnem spektru precej hitro upada.

Pri DOCSIS je omejitev simetrije precej manjša, saj razpolagamo z več pasovne širine v US smeri (do 240Mbit), in del tega se lahko rezervira za visokokakovostni simetrični dostop.

Visokokakovostni produkti so aktivne povezave, ki potekajo preko bakrenih paric ali optičnih vodov s tradicionalno tehnologijo (npr. PDH, SDH) ali s sodobno tehnologijo, ki uporablja za transport (Carrier Grade) ethernet tehnologije. Upoštevni trg 4 »Veleprodajni visokokakovostni dostop na fiksni lokaciji« tako vključuje:

- *zakupljene vode s tradicionalnimi tehnologijami (PDH, SDH),*
- *zakupljene vode s sodobnimi tehnologijami (ethernet),*
- *visokokakovostni bitni tok na širokopasovnih priključkih za množični trg (ADSL/VDSL in optični priključki).*

V nadaljevanju podajamo nekaj osnovnih karakteristik posameznih tehnologij:

Tehnologije PDH/SDH

- Sinhrona tehnologija
- Izredno natančna ura – Clock sync odstopanje < 4,6 ppm
- Simetrična tehnologija
- Možno zagotavljati napreden QoS

Ethernet:

- Simetrična tehnologija
- Podpora za sinhronizacijo ob pogoju ustreznega Hw in Sw., pogosto povezano z dodatnimi vložki
- Možna uporaba QoS mehanizmov
- Možna nadgradnja v MEF 2.0, vendar z dodatnimi vložki
- Podpora za Jumbo MTU
- Carrier grade zanesljiva oprema

ADSL/VDSL2

- Že iz stališča spektra nesimetrična tehnologija
- Nivo asimetrije drastično narašča z oddaljenostjo od centrale
- Omejena podpora za QoS mehanizme
- Za poslovne dostope se povečini uporablja PPPoE tuneliranje, kar dodaja dodatno režijo
- Ni podpore za jumbo MTU (omejitve nizkocenovnega čipovja)
- Večje zakasnitve zaradi same narave ščitenja prenosa podatkov
- Nižja stabilnost in več napak pri prenosu
- Več nadgradenj opreme
- Slabši MTBF nizkocenovne opreme
- Ni podpore za sinhronizacijo
- V primeru ADSL2+ dodatne izgube zaradi ATM tehnologije

Glede na opredelitev karakteristik storitev, ki naj bi jih vsaj vsebovale storitve, da bi izpolnjevale pogoje za uvrstitev na trg veleprodajnega visokokakovostnega dostopa na fiksni lokaciji, kot ga je v tej točki definirala Agencija in v nadaljevanju opredelitve povezav, po katerih se zagotavljajo visokokakovostni produkti, lahko zaključimo, da je opredelitev napačna in nekonsistentna. Iz zgoraj navedenih karakteristik posameznih tehnologij je lepo razvidno, zakaj **produkti preko ADSL/VDSL2 tehnologije ne spadajo na visokokakovostni trg**, kot ga je opredelila Agencija, saj ne ustrezajo karakteristikam, ki jih je Agencija določila kot minimalno potrebne za opredelitev storitev,

ki jih Agencija uvršča naupoštevni trg.

Telekom Slovenije predlaga, da Agencija oblikuje dva podtrga in sicer:

- Produkti s hitrostjo ≥ 2 Mbit/s in ≤ 10 Mbit/s; realizirano preko etherneteta, SDH, PDH, SHDSL, VDLS (z omejitvijo dometa) ter GPON in DOCSIS (vključiti na trg obe tehnologiji ali nobene)
- Produkti s hitrostjo višjo od 10 Mbit/s; realizirano preko etherneteta, SDH in PDH

Produktov do hitrosti < 2 Mbit/s naj Agencija ne regulira, saj na trgu po njih ni več povpraševanja. Na operaterskem delu imamo vključen le še en vod s hitrostjo nižjo od 2 Mbit/s.

Pri tem je predmet zadevnega upoštevnega trga zaključni del omrežja, ki obsega dostopovni in zaledni del omrežja do robnega vozlišča IP/MPLS hrbteničnega omrežja. Povezave med posameznimi robnimi vozlišči, ki so del IP/MPLS hrbteničnega omrežja niso del predmetnega upoštevnega trga.

Za geografski trg upoštevnega trga »Veleprodajni visokokakovostni dostop na fiksni lokaciji« velja celotno območje Republike Slovenije

Kot je Telekom Slovenije že navedel v odgovorih pri prejšnjih točkah, bi bil ustrezen produkt upoštevnega trga le dostopovni del omrežja, tako kot je danes v veljavi na trgu 6, saj je na zalednem delu omrežja trg v zadostni meri konkurenčen.

7. Glede meril za presojo pomembne tržne moči

Agencija je na straneh 58 in 59 Analize zapisala:

Najvišji tržni delež 73,3% ima Telekom Slovenije, sledi mu T-2 z 9,6%, Stelkom 8,6%, A1 Slovenija 5,5% ter ostali operaterji s skupno 3% tržnim deležem. Visokokakovostni priključki, ki jih operaterji ponujajo na maloprodajnem trgu so bodisi zagotovljeni preko lastnih bodisi preko zakupljenih omrežij. Telekomu Slovenije tržni delež zelo počasi upada, kar kaže na rahel trend proti konkurenčnejšemu maloprodajnemu trgu, vendar pa to avtomatično še ne izključuje dejstva, da ima Telekom Slovenije pomembno tržno moč.

Agencija ugotavlja, da je obseg veleprodajnega trga visokokakovostnih produktov relativno majhen (1:10 v primerjavi z obsegom maloprodajnega trga), prav tako pa je majhno zanimanje operaterjev za regulirano ponudbo Telekoma Slovenije, ki temelji na obveznostih naloženih s trenutno veljavno odločbo iz leta 2008. Operaterji namreč zaradi večje fleksibilnosti pri oblikovanju produktov, neodvisnosti pri zagotavljanju kakovosti storitev na veleprodajnem trgu ter zaradi zastarele regulacije najemajo predvsem neosvetljena optična vlakna. Poleg navedenega pa operaterji za nizko stopnjo najema aktivnih produktov izpostavljajo še visoke cene reguliranih visokokakovostnih produktov.

Glede na podatke, ki jih je za namene Analize Telekom Slovenije poslal Agenciji in glede na predstavljene podatke o tržnih deležih, Telekom Slovenije ugotavlja, analiza ni pravilna.

V prilogi je predstavljena analiza Telekom Slovenije, kakšen delež poslovnih subjektov pokriva Telekom Slovenije kot domnevni operater s pomembno tržno močjo.

Analiza baze AJ PES »https://www.ajpes.si/Registri/Poslovni_register/Splosno#« pokaže, da je vseh subjektov 246.379. Torej je delež pokrivanja Telekoma Slovenije majhen. Če izvzamemo še priključke preko bakrenega omrežja, ki niso relevantni na tem trgu, je delež pokrivanja Telekoma Slovenije le še manjši.

Glede na 73,3% delež Telekoma Slovenije domnevamo, da je bilo v analizi upoštevanih le majhen odstotek poslovnih subjektov.

Iz tega je možno sklepati dvoje:

- da v Sloveniji sploh ne obstaja trg visokokakovostnih priključkov

- da Agencija ne razpolaga z relevantnimi podatki

Na strani 60 Analize pa je Agencija nadalje napisala:

Agencija ne pričakuje, da se bo visok tržni delež Telekoma Slovenije v kratkem obdobju občutno znižal, kar potrjuje tudi dejstvo, da je v zadnjem obdobju Telekom Slovenije pridobil preko 50% vseh javnih razpisov za visokokakovostne produkte, iz naslova katerih bo prihodke črpal do leta 2020.

Podatek, da naj bi Telekom Slovenije pridobil preko 50% vseh javnih razpisov za visokokakovostne produkte (pri čemer pa Agencija ni navedla podlage za tak zaključek, zato so nepreverljive in jih iz teh razlogov tudi ni možno natančneje komentirati), kar zatrjuje Agencija in na podlagi tega zaključuje, da ne pričakuje, da se bo delež Telekoma Slovenije v kratkem občutno znižal, je po prepričanju Telekoma Slovenije na popolnoma napačnih izhodiščih. Sodelovanje na javnih razpisih je povsem javno dostopno vsem subjektom na trgu in je njihova udeležba povsem odvisna od njihove poslovne volje po sodelovanju; rezultat sodelovanja pa je glede na način vodenja takih postopkov popolnoma transparenten in odvisen od kriterijev in ocenjevanja le teh, ki jih postavi naročnik. Slednje torej lahko predstavlja zgolj dejstvo, da marsikateri subjekt na tem trgu sploh ni zainteresiran ponujati svojih produktov oziroma za to vidi premajhen poslovni interes. Hkrati tudi izkušnje Telekoma Slovenije s področja javnih razpisov kažejo, da so mnogo močnejši drugi operaterji, za kar ima Telekom Slovenije konkretne podatke. Glede na obstoječo regulacijo tega področja, kjer je reguliran le eden od operaterjev, bi bilo ob splošnem poslovnem interesu ostalih operaterjev pričakovati, da bi le ti sodelovali na takih postopkih in ob dejstvu, da niso regulirani, ponujali celo ugodnejše pogoje kot reguliran operater. Tako, da tak zatrjevan rezultat lahko povsem drugače, kot brez neke poglobljene argumentacije zaključuje Agencija, kaže na nezainteresiranost in neobstoj poslovnega interesa pri operaterjih na takem trgu.

Agencija je na strani 61 zapisala:

Glede na to, da je bil predmetni upoštevni trg opredeljen enotno nacionalno, torej na celotno ozemlje Republike Slovenije, lahko ugotovimo da zgolj en operater, to je Telekom Slovenije, edini z lastno bakreno in optično dostopovno infrastrukturo, pokriva največji del geografskega trga, tako da njegova maloprodajna enota za zagotavljanje povpraševanja končnih uporabnikov ne najema infrastrukture pri drugih operaterjih, ki v določenem delu razpolagajo z lastnim dostopovnim omrežjem.

Ob pripombah, ki smo jih podali pri poglavju 6.3. glede na ugotovitve Agencije, ob njenih dodatnih zaključkih, da je trg veleprodajnega visokokakovostnega dostopa na fiksni lokaciji specifičen glede na vrsto končnih uporabnikov, ki take storitev potrebujejo in jih zahtevajo in s tem povezano tudi krajevno pogojenostjo povpraševanja po takih storitvah pri zahtevnejših poslovnih uporabnikih, ki so večinoma lokacijsko stacionirani v večjih mestih oziroma poslovnih centrih takih lokacij, bi bil pravilen drugačen zaključek, kot ga iz svojih ugotovitev zaključuje Agencija. Glede na navedene podatke Agencije, da so v vsaj 79 občinah (od 212 občin) mrežne celice z aktivno ponudbo vsaj dveh različnih operaterjev, bi morala Agencija zaključiti, da je najmanj na področju več kot 1/3 občin na predmetnem trgu zadostna konkurenca in posledično najmanj ti krajevno opredeljeni deli ne bi smeli biti predmet regulacije in posledično predlaganih ukrepov. Torej glede na navedeno bi Agencija morala trg glede na specifiko produkta upoštevne trga in krajevno različnost po posameznih krajevnih enotah – občinah, segmentih le teh, obravnavati krajevno segmentirano in ne kot celoto. V primeru opredelitve upoštevne geografske trga kot nacionalnega teritorija, pa bi morala Agencija vsaj izvesti segmentacijo ukrepov; česar ni storila.

Na strani 65 Analize je Agencija zapisala:

V Republiki Sloveniji med operaterji, ki sicer v delih razpolagajo z lastnimi dostopovnimi omrežji, praviloma ni praksa, da bi ti drug drugemu prostovoljno omogočali dostop do teh omrežij in tako do končnih uporabnikov, ki jih z lastnim omrežjem dosega, še posebej če sami nastopajo kot ponudnik na maloprodajnem trgu. Takšna ponudba je tako na voljo zgolj v manjšem obsegu oziroma v primerih posameznih omrežij operaterjev, ki delujejo izključno na veleprodajnem trgu. Na trgu, ki kaže nagibanje k učinkoviti konkurenci oziroma prisotnosti konkurence, se povpraševalci uspejo izpogajati za dostop z operaterji tudi v odsotnosti predhodne regulacije, torej na povsem komercialni osnovi, ali v primeru obstoja predhodne regulacije denimo z operaterjem, ki ni reguliran.

Glede na podatke Agencije, da so v vsaj 79 občinah (od 212 občin) mrežne celice z aktivno ponudbo vsaj dveh različnih operaterjev, bi morala Agencija zaključiti, da je najmanj na področju več kot 1/3 občin na predmetnem trgu

zadostna konkurenca in posledično najmanj ti krajevno opredeljeni deli ne bi smeli biti predmet regulacije in posledično predlaganih ukrepov. Torej na področjih, kje obstaja infrastrukturna konkurenca, ni razloga za reguliranje enega samega operaterja. Na teh področjih bi moral biti ta krajevni del trga nereguliran in ponujanje veleprodajnih storitev na omrežjih operaterjev, ki tam razpolagajo z lastnim omrežjem, po načelu proste konkurence in glede na tržni interes, ki se ob obstoju infrastrukturne konkurence in regulacije zgolj enega od teh operaterjev, niti ne more razviti, saj neregulirana operaterja ob dejstvu enega reguliranega niti nimata interesa po veleprodajnem ponujanju storitev na lastni infrastrukturi. Glede na nedefiniranost zajetih produktov, je Telekom Slovenije prepričan, da bi v primeru, ko bi Agencija analizirala geografske podatke zgolj visokokakovostni povezav, jasno videla, da imajo infrastrukturni konkurenti vsaj v krajih, kjer so OPTM že na množičnem trgu, enak status tudi na trgu visokokakovostnega dostopa.

8. Predlagane obveznosti naupoštevem trgu

Agencija je na trg uvrstila tri različne storitve, ki medsebojno niso povezane. Visokokakovostni produkti preko storitev množičnega trga in zakupljeni vodi preko bakrenega omrežja se res zagotavljajo na isti infrastrukturi, vendar pa je način zagotavljanja (provisioning) storitve različen in jih zato ni mogoče regulirati na popolnoma enak način. Enako velja za visokokakovostne produkte preko storitev množičnega trga in zakupljene vode preko optičnega omrežja saj sta v tem primeru optični omrežji v celoti ločeni in vsako s svojimi tehničnimi karakteristikami.

Zato bi Agencija morala v primeru, če bi ob predhodni pravilni opredelitvi upoštevne trga ugotovila, da obstajajo pogoji za regulacijo trga ter če ne bi sledila zahtevi za diferenciacijo geografskega trga, vsaj diferencirati ukrepe in za vsakega od produktov torej naložiti ustrezne in predvsem sorazmerne ukrepe. Zakupljeni vodi s tradicionalnimi vmesniki SDH in PDH počasi ugašajo in je za te produkte nesmiselno in nesorazmerno naložiti kaj več od tistega, kar je že danes naloženo na trgu 6.

Agencija je v decembru 2015 objavila javno posvetovanje na temo Metodologije v zvezi s prihodnjo regulacijo medoperaterskih upoštevne trgov za dostop do širokopasovnega omrežja z vprašanji, ki so bila namenjena zainteresirani javnosti, predvsem operaterjem, z namenom, da pridobi predhodna mnenja in poglede deležnikov, ter v skladu z regulatornim okvirjem vzpostavi ustrezno regulacijo v smislu doseganja ciljev glede spodbujanja konkurence na trgu in posledično izboljšanja ponudbe za končne uporabnike, kot tudi ustvarjanja predvidljivega regulatornega okolja, ki bo spodbudilo investiranje na trgu. Dokument je bil posvetovalne narave, pri čemer pa so prejeti odgovori služili Agenciji kot osnova pri izvedbi analiz upoštevne trgov 3a, 3b in 4.

Poleg tega je Agencija pri nalaganju oziroma oblikovanju obveznosti upoštevala tudi prejete prispevke s strani operaterjev na naslednjih delavnicah, posvetih in sestankih, in sicer v okviru:

- delavnica o metodologiji glede regulacije upoštevne trgov,
- delavnica glede regulacije širokopasovnih trgov s Cullen International,
- delavnica o razvoju in gradnji širokopasovnih omrežij v RS,
- več delavnic glede oblikovanja obveznosti enakega obravnavanja,
- več sestankov z operaterji glede stanja na predmetnem upoštevem trgu in prihodnje regulacije

Agencija je proučila vse prejete vsebine in jih smiselno upoštevala.

V zvezi z navedenimi posvetovanji, mora Telekom Slovenije opozoriti, da so posvetovanja z javnostjo v večini primerov delovala v eno smer – pridobivanje podatkov od operaterjev. Agencija na posvetovanjih ali po njih ni objavila prispevkov javnosti, kaj šele svojih stališč v zvezi s prispevki operaterjev ali zunanjih izvajalcev, prav tako se ni opredelila do izraženih stališč posameznih operaterjev. Zaključna misel vsakega javnega posvetovanja je bila, da bodo stališča Agencije jasna v analizah, kjer bomo operaterji imeli dovolj časa za preučitev njenih stališč. Nobena od zgoraj naštetih delavnic pa ni bila posebej namenjena visokokakovostnim produktom na upoštevem trgu 4. Namesto da bi Agencija javnost ažurno seznanjala s stališči v zvezi s prihodnjo regulacijo, je naredila ravno nasprotno, šele z objavljeno Analizo je širšo javnost – operaterje seznanila tako z definicijo upoštevne trga kot z

nameravanimi ukrepi. S (pre)kratkim 35 dnevним rokom za javno posvetovanj pa dejansko onemogočila učinkovito ter izčrpno podajanje pripomb in konstruktivnih predlogov.

8.1 Obveznost dopustitve operaterskega dostopa do določenih omrežnih zmogljivosti in njihove uporabe

Agencija je v tem poglavju zapisala obveznosti, ki jih namerava v okviru upoštevne trga 4 naložiti Telekomu Slovenije.

V okviru obveznosti dopustitve operaterskega dostopa bo tako:

1. moral zagotoviti dostop do zaključnega dela omrežja v vseh robnih in posameznih dostopovnih vozliščih, ki omogočajo prevzem posameznih visokokakovostnih produktov, za namene ponujanja storitev končnim uporabnikom oziroma povezovanja baznih postaj, ter v zvezi s tem omogočiti dostop do tehničnih vmesnikov, protokolov in drugih povezanih tehnologij, ki so potrebni za tovrstno obliko dostopa, kot tudi uporabo in upravljanje operaterjeve lastne in z omrežjem skladne uporabniške opreme (CPE), pri čemer pa bo moral zagotoviti naslednje visokokakovostne produkte:

- *zakupljene vode s tradicionalnimi tehnologijami (SDH, PDH),*
- *zakupljene vode s sodobnimi tehnologijami (ethernet),*
- *visokokakovostni bitni tok na širokopasovnih priključkih za množični trg (ADSL/VDSL in optični priključki),*

Kot je bilo navedeno že ob kriterijih, ki jih je Agencija navedla v poglavju 6.4. glede opredelitve predmeta upoštevne trga, ki je predmet te Analize, posamezni produkti, ki jih Agencija navaja v zgornjem odstavku, ne dosegajo kriterijev zagotavljanja karakteristik, ki naj bi jih imele medoperaterske storitve z zagotovljeno višjo kakovostjo znotraj opredeljenega trga.

4. moral na razumno zahtevo operaterja za posamezne visokokakovostne produkte omogočiti prehod z dostopa v robnem vozlišču na dostop v dostopovnem vozlišču, prehod z bakrenega na optično omrežje ter prehod med različnimi oblikami visokokakovostnih produktov, pri čemer bo moral pri prehodih omogočiti tudi hkraten skupinski prehod končnih uporabnikov na določeni lokaciji,

Telekom Slovenije lahko takšen skupinski prehod izvede kvečjemu znotraj visokokakovostnega bitnega toka na širokopasovnih priključkih za množični trg, v kolikor bodo ti del upoštevne trga, in sicer pod enakimi pogoji kot to velja na trgu 3b in nikakor ne na segmentu zakupljenih vodov s tradicionalnimi ali sodobnimi vmesniki. V kolikor je imela Agencija v mislih prehod tudi pri zakupljenih vodih s tradicionalnimi vmesniki, naj konkretno navede, kako si takšen prehod predstavlja, Telekom Slovenije pa se bo šele takrat lahko opredelil do nameravane obveznosti.

8.2 Obveznost zagotavljanja enakega obravnavanja

Telekom Slovenije se bo pri obveznosti enakega obravnavanja opredelil do predlagane obveznosti iz dveh produktivnih vidikov: iz vidika zakupljenih vodov s sodobnimi tehnologijami in iz vidika visokokakovostnega bitnega toka na širokopasovnih priključkih za množični trg. Vidiki zakupljenih vodov s tradicionalnimi tehnologijami so sledeči.

Zakupljene vode s tradicionalnimi tehnologijami (SDH in PDH) operaterji večinoma najemajo za zagotavljanje medomrežnih povezav (91% vseh vodov) in ne za nadaljnjo prodajo poslovnim strankam - Le ti bodo po prehodu na IP medomrežno povezovanje verjetno namenjeni le zagotavljanju redundantne povezave. Skupno število zakupljenih vodov s tradicionalnimi vmesniki v zadnjih letih upada, tako je bilo v letošnjem letu naročenih manj kot 5 povezav.

Zaradi zgoraj naštetega Telekom Slovenije predlaga, da Agencija ohrani vse že naložene obveznosti in cene, kot so določene z veljavno vzorčno ponudbo RALO. Kakršnokoli nalaganje novih obveznosti za te produkte (uvedba informacijskega sistema, ponoven izračun cen,...) bi bilo povsem nesorazmerno in pretirano za produkte, po katerih v času do naslednje analize trga verjetno operaterji sploh ne bodo več povpraševali. Podobno stanje je na maloprodajnem trgu, kjer je število strank, ki uporabljajo proizvode s tradicionalnimi tehnologijami majhno.

Agencija na strani 75 navaja:

Trgi 3a, 3b in 4 so med seboj povezani in se v veliki meri izvajajo na isti infrastrukturi. Zaradi tega dejstva je pomembna usklajenost naloženih obveznosti na vseh treh upoštevni trgih.

Agencija se pri več predlaganih ukrepih sklicuje na to, da so taki ukrepi Telekomu Slovenije naloženi že s sedaj veljavno regulatorno odločbo. V navedbah iz zgornjega odstavka Agencija še dodatno navaja, da so trgi 3a, 3b, in 4 povezani in se v veliki meri izvajajo na isti infrastrukturi, ter je po mnenju Agencije zato pomembna usklajenost naloženih ukrepov. Telekom Slovenije se strinja z delno povezanostjo navedenih trgov, vendar iz navedenega izhaja, da ukrepi, ki so naloženi Telekomu Slovenije s sedaj veljavno odločbo glede na spremembe na področju priporočil Evropske Komisije o določitvi upoštevni trgov, niso povsem primerljivi in aplikabilni.

Agencija ugotavlja, da bo Telekom Slovenije v okviru predlagane obveznosti zagotavljanja enakega obravnavanja moral pri zagotavljanju visokokakovostnega dostopa iskalcem dostopa, s katerimi ima sklenjeno pogodbo o operaterskem dostopu:

- zagotavljati enakovredne pogoje dostopa do omrežja v enakovrednih okoliščinah, kot jih zagotavlja sam sebi oziroma svojim hčerinskim ali partnerskim podjetjem, zagotavljati enako kakovostne storitve in istočasne informacije v zvezi z visokokakovostnim dostopom, pod enakimi pogoji, kot jih zagotavlja sam sebi oziroma svojim hčerinskim ali partnerskim podjetjem,

pri tem pa bo moral:

- 1. zagotoviti tako obliko visokokakovostnega dostopa, ki bo operaterjem omogočala ponujanje najmanj enakih storitev, vključno s ceno, in v enaki kakovosti, kot jih je preko te oblike dostopa najmanj možno zagotoviti in jih na maloprodajnem trgu zagotavlja tudi sam sebi oziroma svojim hčerinskim ali partnerskim podjetjem (zakupljeni vodi s tradicionalno in sodobno tehnologijo, visokokakovostni bitni tok na širokopasovnih priključkih za množični trg, navidezno zasebno omrežje (VPN), visokokakovostni dostop do interneta in druge storitve, ki vključujejo nivo zagotavljanja kakovosti storitve). Te storitve mora omogočati na enak način, kot jih omogoča sam sebi oziroma svojim hčerinskim ali partnerskim podjetjem, na zahtevo pa tudi z omogočanjem namestitve lastne opreme iskalca dostopa. Za storitve na optični infrastrukturi, kjer sam nima visokokakovostne širokopasovne maloprodajne ponudbe, pa mora zagotoviti najmanj tako kvaliteto visokokakovostnih storitev, kot jo je preko te oblike dostopa mogoče zagotoviti in bi jo lahko Telekom Slovenije na maloprodajnem trgu ponujal tudi sam ali prek svojih hčerinskih ali partnerskih podjetij.*

Zakupljeni vodi s sodobnimi tehnologijami

Agencija je v zgornji obveznosti predvidela, da morajo imeti iskalci dostopa možnost nameščanja lastne opreme. Pri tem je po mnenju Telekoma Slovenije potrebno poudariti, da mora na drugi strani ponudnik dostopa imeti možnost, da zagotavlja in nadzoruje vse karakteristike, ki opredeljujejo visokokakovostne produkte. Operater omrežja in zakupnik storitve za visokokakovostni vod opravita prevzemne teste, ki definirajo npr. kasnitev paketov, variacijo zakasnitve paketov, pasovno širino, izgubo paketov in pri prevzemnem testu ugotovita, da je ponujena storitev v skladu z dogovorjenim (npr. standard ITU-T Y.1564). V procesu produkcije je potrebno omenjene parametre konstantno meriti in jih vrednotiti, če so še vedno ustrezni. To ITU-T definira v standardu Y.1731. Še enkrat pa je potrebno poudariti, da omenjeni standardi na opremi za množični trg niso implementirani in je posledično le-ta neuporabna za nudenje kakršnih koli produktov visoke kakovosti, ker operater omrežja nima mehanizma nadzora nad ponujenimi storitvami. Zgoraj omenjeni mehanizmi veljajo za prenosno tehnologijo Ethernet.

Visokokakovostni bitni tok na širokopasovnih priključkih za množični trg

Poleg omenjenega je pri uvedbi visokokakovostnih storitev, ki imajo običajno na trgu precej višjo ceno glede na produkte množičnega trga, pomembno poudariti tudi zelo pomemben parameter sledljivosti dogovorjenih parametrov ponujene storitve. Tega produkti, ki so namenjeni množičnemu trgu, nimajo in zaradi tega po mnenju

Telekoma Slovenije ne morejo biti uvrščeni na trg visokokakovostnih povezav. V prejšnji točki omenjeni mehanizmi veljajo za prenosno tehnologijo Ethernet. V kolikor bi operaterji že morali omogočiti ponudbo visokokakovostnih storitev na produktih za množični trg, je tu potrebno posebej poudariti, da Telekom Slovenije naslednje tehnologije vidi le kot pogojno uporabne za uporabo na visokokakovostnem trgu: VDSL, SHDSL bis, GPON, DOCSIS in FTTH. Če že, je omenjene tehnologije potrebno nadgraditi s produkti, ki omogočajo izvedbo zgoraj omenjenih mehanizmov predaje/prevzema in kontrole sledljivosti performančnih parametrov visokokakovostnih povezav, v kolikor naj ima operater ponudnik dostopa možnost nadzora in zagotavljanja vseh karakteristik povezave, določene v opredelitvi upoštevnega trga.

- 2. zagotoviti informacije o izpadih in prekinitvah omrežja na enak način kot njegovi lastni maloprodajni enoti oziroma hčerinskemu ali partnerskemu podjetju,*

Zakupljeni vodi s sodobnimi tehnologijami

Telekom Slovenije bo operaterjem informacije zagotovil na enak način in v enakem obsegu, kot jih zagotavlja samemu sebi.

Visokokakovostni bitni tok na širokopasovnih priključkih za množični trg

Telekom Slovenije bo operaterjem informacije zagotovil na enak način in v enakem obsegu, kot jih zagotavlja samemu sebi.

- 3. zagotoviti uporabo istega informacijskega sistema in enakih procesov in dostopov za pregledovanje, naročanje in upravljanje storitev, kot ga uporablja njegova lastna maloprodajna enota oziroma hčerinska ali partnerska podjetja, v roku 60 dni,*

Zakupljeni vodi s sodobnimi tehnologijami

End2End Proces (od preveritve do izvedbe) za zagotavljanje storitev s sodobnimi tehnologijami ne obstaja in Telekom Slovenije NE RAZPOLAGA s celotno procesno podporo za te storitve. To velja tako za maloprodajni kot za veleprodajni trg. Popolna procesna podpora za vključevanje obstaja IZKLJUČNO za masovni trg, torej maloprodajne/veleprodajne storitve za rezidente in pa SOHO (Atlantis Ultimus BPM).

Za (izvedba) proces izpolnitev visokokakovostnih storitev - (VPN L2 na poslovni optiki, SHDSL in zakupljeni vodi) Telekom Slovenije uporablja aplikacijo Think!CRM, tako za veleprodajo kot za maloprodajo. Naročniške zahteve se vpisuje ročno.

Za preveritve (maloprodaja, veleprodaja) se uporablja lokalno razvito aplikacijo, ki pravzaprav nadomešča Excel in v nobenem primeru ni primerna za integracijo na Operaterski Portal. Avtomatske preveritve NE obstajajo. Ko je preveritev v lokalni aplikaciji končana, se ročno prepíše vlogo v Think!CRM. Avtomatike tu ni implementirane nobene.

Aplikacija Think!CRM za storitve s sodobnimi tehnologijami ni trenutno povezana na noben portal, ne na operaterski za veleprodajo, ne na selfcare portal Telekoma Slovenije, niti ne na Atlantis Ultimus BPM Procesno podporo.

Trenutno ima Telekom Slovenije v produkciji 241 veleprodajnih visokokakovostnih storitev/priključkov/povezav za VSE operaterje skupaj.

Telekom Slovenije podaja okvirno ocenjeni strošek integracije med Operaterskim Portalom in aplikacijo Think!CRM, da bi lahko operaterji imeli možnost kreiranja naročniških zahtevkov preko Operaterskega Portala. Preveritve bi morali še vedno opraviti ročno v sodelovanju z referentom v strateški poslovni enoti veleprodajni trg. Ocenjeni strošek za integracijo znaša 60.000,00 EUR in Telekom Slovenije bi bil sposoben zagotoviti informacijo podporo v minimalno 4 mesecih.

Telekom Slovenije meni, da vložek zgoraj navedenih sredstev predstavlja absolutno nesorazmernost vpričo dejstva, da ima aktivnih 241 visokokakovostnih storitev/priključkov/povezav za vse operaterje.

Ker je Telekom Slovenije v fazi celovite prenove informacijskih sistemov, znotraj katere bomo poenotili procese izpolnitev storitev za vse storitve in nov IS povezali na nov operaterski portal, predlagamo, da naročanje visokokakovostnih storitev preko operaterskega portala implementiramo samo v novih informacijskih sistemih.

Visokokakovostni bitni tok na širokopasovnih priključkih za množični trg

Telekom Slovenije ima v delovanju enotni sistem za naročanje in prijavo napak. Dostop do sistema je omogočen preko spleta s kvalificiranimi digitalnimi potrdili (varnost) in preko B2B vmesnikov. V letih 2017 in 2018 Telekom Slovenije predvideva postopno uvedbo poenostavitve BSS sistema za naročanje, ki ima za posledico ohranitev identične uporabniške funkcionalnosti, interno pa zmanjšanje kompleksnosti, predvsem s stališča lažjega obvladovanja sistema in hitrejše odzivnosti pri morebitnih incidentih v delovanju IT sistema in hitrejše odzivnosti pri vzpostavljanju novih funkcionalnosti.

Telekom Slovenije uvaja spremembe informacijske podpore postopno in nadzorovano, saj je ključni cilj, poleg poenostavitve, tekoča nemotena podpora poslovnim procesom naročanja storitev in odprave napak, ki jo lahko izvede le s celostnim in kompletnim testiranjem vseh procesov in uporabniških primerov – za vse dostopovne tehnologije in za vse možne uporabniške scenarije. Le s takim nadzorovanim in postopnim pristopom zagotavlja informacijsko varnost, varnost osebnih podatkov končnih strank in predvsem nemoteno poslovanje operaterjev.

Zahteva po istem informacijskem sistemu za naročanje in upravljanje storitev, kot ga uporablja maloprodajna enota Telekoma Slovenije, je v dobesednem pomenu nerazumna in neizvedljiva. Operaterji imajo na voljo spletni vmesnik (operaterski portal), preko katerega naročajo in upravljajo storitve, pri čemer je ta vmesnik podložno vezan na isti informacijski sistem, kot ga Telekom Slovenije uporablja za svojo maloprodajno enoto. Procesno je naročanje enako tako za ostale operaterje kot za maloprodajno enoto Telekoma Slovenije, razlika je le v vhodnem sistemu.

Agencija naj besedilo ukrepa prilagodi na način, da črta izraz »isti« in ga nadomesti z izrazom »enotni informacijski sistem«, ker Telekom Slovenije alternativnim operaterjem že zagotavlja.

Za obveznost ponujanja L3 VPN povezav, ki je z danes z odločbo Telekomu Slovenije naložena na upoštevem trgu 5, je informacijska podpora na operaterskem portalu že obstajala. Operaterji so jo na začetku imeli na voljo. Ker pa po letu 2013 ni bilo več naročil, smo pakete za VPN umaknili z operaterskega portala. Po potrebi lahko Telekom Slovenije za VPN razmeroma hitro ponovno vzpostavi naročanje preko operaterskega portala. VPN naročila potekajo po istem procesu kot za naše uporabnike, druga je le vhodna točka VPN naročila (operaterski portal).

Na zgornjem primeru pa se poraja vprašanje smiselnosti naložitve ukrepov za produkte, za katere sploh ni nujno, da bodo operaterji po njih povpraševali. Telekom Slovenije bo moral v razvoj vložiti znatne resurse, rešitve pa se potem sploh ne bodo uporabljale ali pa bodo namenjene manjšemu številu produktov, ki nikakor ne bodo pokrili stroškov priprave informacijske podpore. Agencija naj pazljivo razmisli, ali so predvideni ukrepi na eni strani sorazmerni z namenom, po drugi strani pa za operaterja s pomembno tržno močjo ne predstavljajo prevelikega bremena glede na pričakovano korist. Telekom Slovenije predlaga tudi, da Agencija sorazmernost ukrepa podrobno opredeli.

- 4. zagotoviti sprotno obveščanje o rokih za odpravo napake, ter tudi, ko napaka ni na njegovi strani, aktivno sodelovati pri odpravi napake, takoj po odpravi pa o vzrokih za nastanek napake in o odpravi prijavljene napake, ter o vseh ostalih fazah in postopkih reševanja na neizbrisen in sledljiv način omogočiti dostop do teh informacij iskalcem dostopa prek istega informacijskega sistema in na način, kot je v uporabi pri njegovi lastni maloprodajni enoti oziroma hčerinskih ali partnerskih podjetjih,*

Zakupljeni vodi s sodobnimi tehnologijami

Telekom Slovenije ne zase ne za operaterje nima namenske informacijske podpore za odpravo napak za zakupljene vode s sodobnimi tehnologijami, ki bi v enem kosu pokrivala celoten proces od sprejema do odprave napake.

Telekom Slovenije bi ob tem rad izpostavil nekatere razlike med segmentom za poslovne uporabnike in segmentom množičnega trga.

Za celoten segment poslovanja s poslovnimi strankami (B2B) segment, skrbi poseben tim tehnikov, ki imajo veščine, ki so prilagojene storitvam in tehnologijam na B2B segmentu. Na tem področju veljajo dogovori SLA, ki so odvisni od pogodbe. SLA je vnesen v GI in je prožen po prijavi incidenta. Tehnike poslovnega področja (B2B) potem proži delno avtomatski dodeljevalec WFM ali ročni dispečer (odvisno od vsebine incidenta).

Razpoložljivost tehnikov poslovnega segmenta je tudi preko dežurstev izven rednega delovnega časa (intervencije in zagotavljanje SLA), česar na množičnem trgu ni.

Visokokakovostni bitni tok na širokopasovnih priključkih za množični trg

V zvezi z zagotavljanjem informacijske podpore za odpravo napak se je potrebno omejiti na zagotavljanje enotnega informacijskega sistema za podporo postopkov odprave napak, možnost sprotne spremljanja statusov (korakov) odprave napak, ažurno posredovanje informacij o razlogih v primeru podaljšanja roka za odpravo napak in takojšnjem obveščanju o zaključitvi napake. Ugotavljanje vzroka za nastalo napako, še zlasti v primeru, ko ne gre za napake na strani Telekoma Slovenije, ni predmet ugotavljanja Telekoma Slovenije, prav tako to ni predmet informacijskega sistema, **zato Telekom Slovenije predlaga, da Agencija ukrep ustrezno spremeni.**

5. omogočiti neizbrisen in sledljiv dostop do informacij z uporabo istega informacijskega sistema, v enakih časovnih in kakovostnih okvirih kot svojim notranjim organizacijskim enotam ter hčerinskim in partnerskim podjetjem, pri čemer morajo biti te informacije na enak način dostopne tudi Agenciji, predvsem pa do:

- informacij o topologiji omrežja,
- informacij o načrtih posodabljanja ali gradnje omrežja s podatki za posamezen priključek do naslova natančno. Za vse posodobitve (razen vzdrževalnih del) najmanj 60 dni pred možnostjo oddaje naročila za spremembo ali izvedbo priključka, ki ustreza razredu 3, vendar ne kasneje kot so o tem obveščena njegova hčerinska ali partnerska podjetja,
- informacij o razpoložljivosti visokokakovostnega dostopa na posameznih lokacijah, vključno z rezervami, standardnimi in multipleksiranimi priključki,
- informacij o geografski pokritosti z visokokakovostnim dostopom na posameznih lokacijah s podatki za vsak posamezen visokokakovostni produkt in tehnologijo priključka do naslova natančno,
- informacij, ki Agenciji omogočajo preverjanje izpolnjevanja naloženih obveznosti.

Zakupljeni vodi s sodobnimi tehnologijami

Ob preveritvi se preveri razpoložljivost dostopovnega optičnega omrežja ter razpoložljivost porta na Ethernet stikalu. V primeru odsotnosti optičnega dostopovnega omrežja se preveri tudi možnost realizacije preko SHDSL omrežja (razpoložljivost zadostnega števila bakrenih paric (glede na zahtevano prenosno hitrost) in razpoložljivost porta na SHDSL koncentratorju). Ob preveritvi se ocenijo tudi morebitne dodatne investicije za realizacijo zahtevka. Pred odgovorom je v določenih primerih (določitev mikrolokacije, ...) potreben tudi skupni ogled na lokaciji s predstavniki operaterja, končnega poslovnega uporabnika, lastnika objekta, lastnika/najemnika prostorov, kjer je zaključen obstoječi optični kabel, ipd. Gre za omrežje, ki se je gradilo oz. se gradi na individualno zahtevo.

Visokokakovostni bitni tok na širokopasovnih priključkih za množični trg

Posredovanje informacij o načrtih posodabljanja omrežja (npr. izgradnja FTTH omrežja na lokacijah obstoječega bakrenega omrežja) ali posredovanje informacij o načrtih izgradnje omrežja na lokacijah, kjer ni obstoječega omrežja operaterja je po mnenju Telekoma Slovenije sporno in operaterja omrežja spravlja v neenakovreden položaj v primerjavi z operaterji storitev na drugih vzporednih omrežjih.

Operaterji drugih vzporednih omrežij, ki niso regulirani, namreč v primeru napovedi posodobitve omrežja ali izgradnje novega omrežja s strani reguliranega operaterja omrežja takoj pristopijo k prodajnim aktivnostim na svojem omrežju in s ponujanjem velikih ugodnosti končne uporabnike na teh lokacijah pridobijo na svoje omrežje in jih vežejo za daljše obdobje. Na ta način se reguliranemu operaterju bistveno zmanjša učinkovitost investicije v posodobitev omrežja, pri čemer je vprašljiva ekonomska upravičenost investicije.

Operater omrežja je reguliran v okviru zagotavljanja dostopa do obstoječega omrežja in ne v okviru posodabljanja in izgradnje novega omrežja. Po zgraditvi omrežja je operater omrežja podatke o zgrajenem omrežju dolžan posredovati, plan izgradnje pa je izključno v pristojnosti operaterja omrežja in o tem operater omrežja ne bi smel biti dolžan obveščati drugih.

Ta obveznost bi bila upravičena izključno, v kolikor bi bili regulirani tudi vsi operaterji omrežij, ki pokrivajo posamezne lokacije.

Ta dejstva v primeru posodobitve omrežja in izgradnje novega omrežja je potrebno upoštevati tudi pri nalaganju obveznosti enakega obravnavanja operaterju omrežja, kjer morajo biti tovrstne obveznosti izvzete.

Predlagani ukrep o potrebnem obveščanju o načrtih posodabljanja ali gradnje omrežja s podatki za posamezen priključek do naslova natančno najmanj 60 dni pred možnostjo oddaje naročila za spremembo ali izvedbo priključka v informacijskem sistemu je v nasprotju z načeli Agencije, ki naj bi s svojimi ukrepi spodbujala učinkovite naložbe v novo in izboljšano infrastrukturo, zlasti v izgradnjo NGA omrežij. Na predlagan način pa se izniči efekt hitrega in učinkovitega vključevanja uporabnikov glede na razmere realnega okolja. Investitorju je namreč onemogočeno kakršno koli dodajanje dodatnih naslovov, ki bi jih lahko izvedel med samo gradnjo, brez da bi bil obsojen na 60-dnevno čakanje preteka roka napovedi. S tem pa bodo najbolj prikrajšani uporabniki, da se jim na hiter, a še vedno enakovreden in popolnoma nediskriminatoren način, omogoči dostop do sodobnih storitev katerega koli operaterja.

Telekom Slovenije zato predlaga Agenciji, naj regulacijo ohrani na že zgrajenem dostopovnem omrežju in ne posega v investicijsko gradnjo, saj bo s tem dosegla zgolj ustavitev investicij v omrežje in s tem poslabšala pogoje na trgu za končne uporabnike, kar je ravno nasprotno od temeljnega načela regulacije, poleg konkurenčnosti.

- 6. tudi sam ne sme uporabljati visokokakovostnega dostopa na fizični infrastrukturi, ki jo je v zavnitvah poizvedb operaterjev označil kot rezervno, razen za namene, pri katerih je uporaba rezervne infrastrukture upravičena, oziroma bo moral v primeru spremembe njene namembnosti to najprej ponuditi operaterju, ki je prvi poizvedoval po njej,*

Na straneh 81 in 82 Analize je Agencija zapisala:

V preteklosti se je namreč dogajalo, da je Telekom Slovenije poizvedbe operaterjev za veleprodajni dostop na fiksni lokaciji zavrnil z obrazložitvijo, da pri določenem naročniku ni prostih kapacitet, ker so te definirane kot rezervne, kasneje pa je istemu naročniku storitev zagotovil sam.

Navedba Agencije ne drži. Na starem upoštevnem trgu 6 do takšnih zavrnitev ni prihajalo

Zgornje navedbe Agencije so povsem neopredeljene in nepreverljive, saj agencija za take navedbe tudi ne navaja nikakršnih preverljivih navedb. Glede na težo in naravo takih pavšalnih navedb Agencije in še posebej na to, da Agencija iz takih neprimernih in nepreverljivih ter nedokazanih navedb posledično nalaga regulatorne obveznosti Telekomu Slovenije, dodatno opozarjamo agencijo na tako pomanjkljiv in neprimeren način podajanja njenih navedb.

- 7. opraviti preskus tehnične ponovljivosti in zagotoviti tehnično ponovljivost novih oziroma spremenjenih maloprodajnih ponudb, v okviru katerih bo moral Agenciji posredovati tehnične in poslovne informacije v primerih uvedbe novih reguliranih veleprodajnih vložkov ali spremembe obstoječih reguliranih veleprodajnih vložkov, pri čemer bo moral pri določitvi razumnega roka za predhodno obvestilo Agenciji in operaterjem pred uvedbo nove maloprodajne ponudbe upoštevati 4-mesečni rok in pred uvedbo spremenjene maloprodajne ponudbe 2-mesečni rok, kar pa ne velja za obstoječo maloprodajno ponudbo, za katero mora preskus tehnične ponovljivosti opraviti v roku 30 dni od vročitve odločbe,*

Zakupljeni vodi s sodobnimi tehnologijami in visokokakovostni bitni tok na širokopasovnih priključkih za množični trg

Iz naložene obveznosti ni mogoče razbrati, kakšna je nova oz. spremenjena maloprodajna ponudba, ki zahteva, da Telekom Slovenije Agenciji posreduje določene tehnične in poslovne informacije. Telekom Slovenije predlaga, da se obveznost spremeni tako, da se bo glasila:

»opraviti preskus tehnične ponovljivosti in zagotoviti tehnično ponovljivost novih oziroma spremenjenih maloprodajnih ponudb, v okviru katerih bo moral Agenciji posredovati tehnične informacije v primerih potrebe po uvedbi novih reguliranih veleprodajnih vložkih ali spremembah obstoječih reguliranih veleprodajnih vložkov, pri čemer bo moral pri določitvi razumnega roka za predhodno obvestilo Agenciji in operaterjem pred uvedbo nove maloprodajne ponudbe upoštevati 4-mesečni rok in pred uvedbo spremenjene maloprodajne ponudbe 2-mesečni rok«

Definiranje ustreznih veleprodajnih produktov za vsako novo maloprodajno ponudbo vodi v kopiranje storitev na maloprodajnem trgu, ne pa k pravi, raznoliki storitveni konkurenci, ki bo temeljila na kreativnosti operaterjev. Poleg tega se mora, glede na Priporočilo o doslednih obveznostih nediskriminacije ter metodologijah za izračun stroškov za spodbujanje konkurence in izboljšanje okolja za naložbe v širokopasovne povezave, Agencija v tistih segmentih trga, kjer obstaja več kot ena NGA tehnologija, osredotočiti predvsem na vodilne ponudbe, ne pa na celoten spekter maloprodajnih ponudb. Operater omrežja je ostalim operaterjem dolžan zagotavljati veleprodajne produkte oziroma zakup dostopovnega omrežja, ki kakovostno in v tehnično enaki funkcionalnosti kot maloprodajni enoti, omogočajo oblikovanje in ponujanje storitev, ki jih njegova maloprodajna enota ponuja na maloprodajnem trgu. Tehnični parametri so pravzaprav določeni z uporabo tehnologije za posamezni tip dostopa. Operater s pomembno tržno močjo mora predvsem zagotoviti, da glede na posamezno ponujeno tehnologijo ne diskriminira uporabnikov na njej.

Telekom Slovenije ocenjuje, da je ukrep EOI že v celoti naložen in izveden, prav tako je dosežena velika razvitost veleprodajnega trga, na katerem se ponuja transparentne veleprodajne storitve, ki ne vključujejo nivoja neposrednega zagotavljanja storitev končnim uporabnikom.

Operaterji storitev lahko že danes na podlagi reguliranih in komercialnih veleprodajnih produktov tehnično ponovijo maloprodajno ponudbo operaterja s pomembno tržno močjo.

Pri tem iz razloga nediskriminatornosti do maloprodajne enote nikakor ni sprejemljivo vnaprejšnje javno obveščanje operaterjev o novih maloprodajnih storitvah. Omejiti se je potrebno izključno na tehnične rešitve v omrežju. Maloprodajna enota mora imeti pri ponujanju storitev na končnem trgu zagotovljene enake pogoje kot operaterji, kar pa v primeru vnaprejšnjega obveščanja o storitvah ni omogočeno.

Za zagotavljanje enakih konkurenčnih pogojev je glede na zgoraj navedeno dovolj, da se zagotavlja tehnična ponovljivost novih storitev na ustreznih veleprodajnih produktih.

Obveznost operaterja omrežja bi morala biti vezana na posredovanje pravočasnih informacij o kakovostnih in tehničnih spremembah funkcionalnosti omrežja, ki omogočajo oblikovanje in ponujanje novih storitev. V kolikor operater s pomembno tržno močjo na trg vpeljuje nov proizvod, ki zamenjuje tehnične in/ali procesne karakteristike obstoječih produktov, ki jih ponuja operater na veleprodajnem trgu, bi o tem moral ostale operaterje, ki pri njem zakupujejo omrežje ali storitve o tem obvestiti največ 6 mesecev v naprej. To je skladno tudi s predlagano obveznostjo posredovanja informacij, kjer mora operater s pomembno tržno močjo posredovati informacije o kakovostnih in tehničnih spremembah funkcionalnosti omrežja, ki pogojujejo možnost oblikovanja in ponujanja novih storitev, največ 6 mesecev pred začetkom ponujanja storitev s strani njegove maloprodajne enote.

Telekom Slovenije z omogočanjem zakupa logičnih (virtualnih) kanalov v omrežju, operaterjem omogoča transparenten zakup omrežja za ponujanje vseh storitev, ki jih Telekom Slovenije ponuja končnim uporabnikom na maloprodajnem trgu. Na ta način Telekom Slovenije operaterjem omogoča ponujanje in oblikovanje storitev na

končnem trgu neodvisno od Telekoma Slovenije. Telekom Slovenije je operaterjem dolžan zagotavljati veleprodajne produkte oziroma zakup dostopovnega omrežja, ki v kakovostno in tehnično enaki funkcionalnosti kot maloprodajni enoti, operaterjem omogočajo oblikovanje in ponujanje storitev, ki jih Telekom Slovenije ponuja na maloprodajnem trgu. Pri tem je iz razloga nediskriminatornosti do maloprodajne enote iz predvidenega ukrepa nujno potrebno izločiti obveščanje o novih maloprodajnih storitvah in se omejiti izključno na tehnične rešitve v omrežju.

Čas potreben za oblikovanje veleprodajnih procesov, vzpostavitve informacijske podpore, pripravo vzorčne ponudbe in podpis pogodb ne predstavlja časa vezanega na oblikovanje in ponujanje novih storitev s strani operaterja storitev.

V obrazložitvi te točke Agencija na strani 82 zapiše še, kaj vse bo morala vsebovati predložena dokumentacija in sicer:

Telekom Slovenije bo moral Agenciji predložiti rezultate preskusa tehnične ponovljivosti, v okviru katerega bo moral dokazati tehnično ponovljivost novega ali spremenjenega obstoječega veleprodajnega vložka, vključno z vsemi informacijami, ki so potrebne za dokazovanje, da je tehnična ponovljivost v celoti zagotovljena. Predložena dokumentacija bo morala vsebovati naslednje tehnične in poslovne informacije o:

- *tehničnih karakteristikah vključno s pripadajočimi parametri kakovosti storitve ustreznega veleprodajnega vložka, ki omogoča izvedbo enake maloprodajne storitve, kot jo zagotavlja sam sebi oziroma svojim hčerinskim ali partnerskim podjetjem,*
- *razpoložljivosti ustreznih dogovorov o ravni storitev (SLA) in ključnih kazalnikih uspešnosti (KPI) za predmetno storitev,*
- *ustreznem veleprodajnem vložku za naročanje, priključitev in odpravo napak, ki jih drugi operater potrebuje za razvoj ali prilagoditev lastnih sistemov in procesov, da bi ponudil konkurenčne nove ali spremenjene maloprodajne storitve, na voljo v razumnem času, preden Telekom Slovenije ali njegovo hčerinsko ali partnersko podjetje uvede lastno maloprodajno storitev.*

Telekom Slovenije bo moral na svojih spletnih straneh v rokih, navedenih na začetku tega poglavja, na pregleden način objaviti tehnične in poslovne informacije o novem ali spremenjenem ustreznem veleprodajnem vložku, da se iskalcem dostopa omogoči ponoviti ustrezno maloprodajno ponudbo, pri čemer pa mu ne bo treba razkriti informacij glede svoje ustrezne maloprodajne ponudbe, v kolikor bodo te predstavljale poslovno skrivnost družbe

Nov ali spremenjen obstoječ veleprodajni vložek bi moral biti iskalcem dostopa na voljo v razumnem času, preden Telekom Slovenije uvede ustrezno maloprodajno ponudbo z namenom, da se prepreči neupravičena časovna prednost Telekoma Slovenije, ob upoštevanju potrebe učinkovitega drugega operaterja po razvoju in prilagoditvi lastnih sistemov in procesov, da bi lahko ponudil konkurenčno novo maloprodajno storitev, zato je Agencija upoštevala pred uvedbo nove maloprodajne ponudbe vsaj 4-mesečni rok in pred uvedbo spremenjene maloprodajne ponudbe vsaj 2-mesečni rok, kar pa ne velja za obstoječo maloprodajno ponudbo, za katero bo moral preskus tehnične ponovljivosti opraviti v roku 30 dni od vročitve odločbe.

Ob upoštevanju pomembnosti zagotavljanja tehnične ponovljivosti je za konkurenco ključnega pomena, da Telekom Slovenije zagotovi tehnično ponovljivost nove maloprodajne ponudbe, preden jo uvede in od takrat naprej v vsakem trenutku. Naložitev obveznosti tehnične ponovljivosti je nujna, da se iskalcem dostopa omogoči ponovitev ustrezne maloprodajne ponudbe in s tem konkuriranje na povezanem maloprodajnem trgu, pri tem pa za Telekom Slovenije ne predstavlja prevelikega dodatnega bremena, saj mora ta veleprodajni vložek zagotavljati že za izvedbo svoje maloprodajne ponudbe.

Zdi se, da Agencija uvaja pojem tehnične ponovljivosti samo zato, ker je tako predvideno s Priporočilom Evropske komisije o doslednih obveznostih nediskriminacije ter metodologijah za izračun stroškov za spodbujanje konkurence in izboljšanje okolja za naložbe v širokopasovne povezave z dne 11.9.2013 (v nadaljevanju Priporočilo o nediskriminaciji). Telekom Slovenije bo moral že v skladu s točkama 1 in 2 obveznosti zagotavljanja enakega obravnavanja zagotoviti tako obliko lokalnega dostopa, vključno z vsemi omrežnimi elementi, naloženimi v okviru obveznosti dostopa, ki bo operaterjem omogočala najmanj ponujanje enakih storitev v enaki kakovosti, kot jih na maloprodajnem trgu zagotavlja tudi sam oziroma preko hčerinskih ali partnerskih podjetij, po potrebi pa tudi z

omogočanjem namestitve lastne opreme operaterja in najmanj takšen nivo kakovosti lokalnega dostopa ki omogoča izpolnjevanje zahtev glede kakovosti storitev na maloprodajnem trgu na podlagi vsakokrat veljavne zakonodaje.

Že v skladu s tema dvema točkama mora Telekom Slovenije v vsakem primeru zagotoviti tako imenovano tehnično ponovljivost. Prav tako so že v preostanku obveznosti enakega obravnavanja določeni tako parametri kakovosti storitev SLA kot ključni kazalniki uspešnosti, ki za nove storitve verjetno ne morejo biti drugačni od tistih, ki so predpisani za ostale storitve.

8. upoštevati naslednje roke:

- *rok za odgovor na poizvedbe preko istega informacijskega sistema v zvezi z informacijami glede dostopa znaša največ 15 minut od oddaje poizvedbe. V primeru, da je za pripravo odgovora potrebno izvesti dodatne aktivnosti na terenu, je rok za odgovor na poizvedbo 3 delovne dni,*
- *v primeru zavrnitve operaterjeve poizvedbe, mora sočasno operaterja o razlogih za zavrnitev seznaniti preko istega informacijskega sistema, na način da bo že iz avtomatiziranega odgovora na poizvedbo jasno in nedvoumno razviden razlog za zavrnitev. Na podlagi izrecne zahteve operaterja mora najkasneje v roku 3 delovnih dni predložiti tehnično dokumentacijo, iz katere morajo izhajati natančni razlogi za zavrnitev. Telekom Slovenije bo moral operaterju na njegovo zahtevo izročiti tudi kopijo tehnične dokumentacije. V primeru, da Telekom Slovenije zavrne poizvedbo brez navedbe jasnega, nedvoumnega in razumljivega razloga, take poizvedbe operaterju ne sme zaračunati, ker se šteje, da storitev ni bila opravljena,*
- *rok za izvedbo naročila (priklop končnega uporabnika) v primeru bakrenega omrežja znaša 8 delovnih dni od prejema naročila (ki ga operater lahko poda takoj po prejemu pozitivnega odgovora na poizvedbo preko istega informacijskega sistema), pri čemer se lahko ta rok v primeru nastanka izrednih okoliščin izven direktne kontrole Telekoma Slovenije za izvedbo vseh nadaljnjih naročil razumno podaljša, o podaljšanju roka pa bo moral obvestiti operaterja in Agencijo. Telekom Slovenije bo moral obvestiti Agencijo o nastanku izrednih okoliščin skupaj s podrobnejšo obrazložitvijo in dokazi, takoj ko se takšna situacija pojavi,*
- *rok za izvedbo naročila (priklop končnega uporabnika) v primeru optičnega omrežja (ki ga operater lahko poda takoj po prejemu pozitivnega odgovora na poizvedbo preko istega informacijskega sistema) znaša:*
 - *8 delovnih dni od prejema naročila v primeru, da je optični kabel pred objektom končnega naročnika (tj. razred priključka 1),*
 - *15 delovnih dni od prejema naročila v primeru, da je potrebno vzpostaviti povezavo od naročniku najbližjega telekomunikacijskega kablanskega izvoda (TKI) do objekta naročnika brez gradbenih zemeljskih del (tj. razred priključka 2),*
 - *30 delovni dni od prejema naročila v primeru, da je potrebno vzpostaviti povezavo od telekomunikacijskega kablanskega izvoda (TKI) do objekta naročnika, ki je oddaljen največ 200 m zračne razdalje od telekomunikacijskega kablanskega izvoda (v katerem je optični kabel) in so potrebna gradbena zemeljska dela ter na poti ni ovir (tj. razred priključka 3), pri čemer se čas potreben za pridobivanje služnosti, soglasij drugih infrastrukturnih upravljavcev na območju gradnje in soglasij etažnih lastnikov ne šteje v roke za izvedbo naročila. Telekom Slovenije bo moral v roku 3 delovnih dni od začetka teh postopkov o tem obvestiti operaterja in mu na njegovo zahtevo posredovati podatke o lastnikih, upravljavcih ali etažnih lastnikih,*

pri čemer se navedeni roki lahko v primeru nastanka izrednih okoliščin izven neposrednega nadzora Telekoma Slovenije za izvedbo vseh nadaljnjih naročil razumno podaljšajo, pri tem pa bo moral o podaljšanju roka obvestiti operaterja in Agencijo. Telekom Slovenije bo moral obvestiti Agencijo o nastanku izrednih okoliščin skupaj s podrobnejšo obrazložitvijo in dokazi, takoj ko se takšna situacija pojavi,
- *rok za odpravo napak je odvisen od dogovorjenega nivoja zagotavljanja kakovosti storitve (SLA), pri čemer morajo biti operaterju zagotovljeni enaki nivoji zagotavljanja kakovosti storitve kot jih zagotavlja sam sebi oziroma svojim hčerinskim ali partnerskim podjetjem, pri tem pa lahko najdaljši znaša največ 24 ur od prijave napake, rok pa se v primeru težjih napak, ki sicer niso vključene v SLA dogovor, lahko podaljša za največ 5 delovnih dni, pri čemer bo moral o podaljšanju roka ustrezno seznaniti operaterja in navesti ter utemeljiti razloge, iz katerih izhaja, da gre za težjo napako,*

Zakupljeni vodi s sodobnimi tehnologijami

Telekom Slovenije želi poudariti, da se te povezave gradijo na osnovi individualnih zahtev in da so med optičnim omrežjem, ki je zgrajeno namensko za poslovne uporabnike (FTTO) in omrežjem grajenim za množični trg (FTTH ali GPON) bistvene razlike.

V nadaljevanju navajamo ključna odstopanja med obema omrežjema:

- zahteva po krajšem roku za odpravo napak. V primeru FTTO so roki za odpravo bistveno krajši od tistih na množičnem trgu
- prenosna pot za dostop do FTTO uporabnikov pogosto vključuje tudi medkrajevne in hrbtenične optične kable, ki niso del dostopnega omrežja. Omenjeni kabli so zaključeni na ločenih optičnih delilnikih, ki so namenjeni za povezavo med vozlišči Telekoma Slovenije. Zaradi kompleksnejše topologije FTTO omrežja, podpora preko spletnega portala ni zagotovljena. Podatek o razpoložljivosti optičnih vlaken za potrebe dostopa do določene lokacije mora Telekom Slovenije preveriti na samem objektu, zato je postopek preveritve zahtevnejši in daljši: v prvi fazi posredujemo operaterju zgolj podatek ali na lokaciji obstajajo optična vlakna in šele po morebitnem ogledu na terenu, ki pogosto zahtev odpiranje kabelskih jaškov in preveritev zasedbe kablov, lahko operaterju posredujemo končni odgovor. Iz navedenih argumentov je razumljivo, da mora biti rok za poizvedbo v primeru FTTO dostopa daljši. Celotna komunikacija z operaterjem ne poteka preko spletnega portala, temveč pisno ali preko elektronske pošte.
- Zahteva po zagotavljanju informacij o načrtih posodabljanja omrežja v enakih kakovostnih in časovnih okvirih v primeru FTTO optike ni realna, saj se gradnja po posameznem priključku izvaja na osnovi individualne zahteve oziroma sklenjene pogodbe.
- Ponudba za FTTO optiko ne predvideva mesečnega poročanja o kakovosti storitev, oziroma vseh parametrov, ki so z odločbami določeni v primeru omrežja za množični trg, saj so podrobni tehnični parametri usklajeni z individualnimi zahtevami poslovnih uporabnikov, vključeni v pogodbo o zakupu FTTO, ki jo operater sklene s Telekomom Slovenije.
- Odstopanja med zahtevami iz Analize in ponudbo FTTO beležimo tudi v primeru zahtevanih rokov za izvedbo. Medtem, ko se v primeru množičnega trga zahtevajo roki, ki so odvisni od stanja omrežja, oziroma od potrebnega posega na strani stranke, rok za dostop do FTTO uporabnikov določamo samo v primeru, ko za dostop obstajajo tehnične možnosti. V primeru, ko teh možnosti ni, se rok za morebitno izvedbo določa z individualno ponudbo.
- Predlagane pogodbene kazni so po višini prilagojene cenam storitev za naročnike na množičnem trgu. V primeru FTTO, oziroma velikih poslovnih uporabnikov, so kazni določene v pogodbi o zakupu FTTO. Višina kazni mora biti usklajena z individualnimi zahtevami velikih poslovnih uporabnikov.

V današnji ponudbi VPN L2 na veleprodajnem trgu, ki jo Telekom Slovenije ponuja pod komercialnimi pogoji, je določeno, da če obstajajo tehnične možnosti se operaterju poda pozitiven odgovor na preveritev. Trenutni rok za izvedbo preveritve je 10 delovnih dni. Rok za realizacijo pa je 15 delovnih dni od prejema naročila.

V primeru potrebnih dodatnih investicij in komercialne upravičenosti, se operaterju poda pozitiven odgovor. Komercialna upravičenost je navedena v javno objavljenem ceniku, kjer je zapisano, da cene veljajo v primeru, ko ima Telekom Slovenije proste kapacitete v omrežju in v primeru, ko se investicija v izgradnjo omrežja povrne s priključnino in z mesečno zakupnino v 12 mesecih ob vezavi za najmanj 24 mesecev. Rok za realizacijo v tem primeru Telekom Slovenije poda v odgovoru na preveritev.

V okviru roka za realizacijo (15 dni oziroma roka podanega ob preveritvi), in najkasneje dva (2) dneva pred izvedbo, Telekom Slovenije kontaktni osebi, navedeni v naročilu operaterja predlaga datum izvedbe vzpostavitve VPN L2 povezave, ki ga kontaktna oseba potrdi, ali v okviru roka za realizacijo, predlaga drugi datum. Če pride do prekoračitve roka izvedbe vzpostavitve VPN L2 povezave zaradi ne potrditve predlaganega datuma s strani kontaktne osebe, Telekom Slovenije iz tega naslova ni odgovoren za škodo in ni dolžan plačati pogodbene kazni.

V primeru negativnega odgovora Telekom Slovenije na izrecno zahtevo operaterja razloge za negativen odgovor izkaže tudi z ustrezno tehnično dokumentacijo najkasneje v desetih (10) delovnih dneh od prejema operaterjeve zahteve. V kolikor je bil negativen odgovor upravičen, Telekom Slovenije takšno zahtevo zaračuna operaterju.

Telekom Slovenije predlaga, da Telekomu Slovenije naloži roke za poizvedbo in realizacijo, kot so danes v veljavi v ponudbi za L2 VPN.

Visokokakovostni bitni tok na širokopasovnih priključkih za množični trg

Telekom Slovenije predlaga, da se naložena obveznost spremeni tako, da se bo glasila:

»V primeru zavrnitve operaterjeve poizvedbe se mora, ob odgovoru na preveritev, operaterju posredovati razlog za zavrnitev. Na podlagi izrecne pisne zahteve operaterja je potrebno operaterju najkasneje v roku 10 delovnih dni poslati natančno obrazložitev razloga za zavrnitev. V primeru zavrnitve poizvedbe brez navedbe razloga, se takšne poizvedbe operaterju ne sme zaračunati.«

Ne glede na tip preveritve se v primeru negativnega odgovora posreduje razlog za negativen odgovor. Posredovanje tehnične dokumentacije za izkazovanje razloga za zavrnitev operaterju ni primerno iz naslednjih razlogov: varnost in zaupnost podatkov, sami podatki ne kažejo nujno razpoložljivosti za zagotavljanje storitve, pridobivanje teh podatkov bi bilo lahko časovno zelo dolgotrajno, tovrstnih zahtev po posredovanju podatkov o omrežju v zadnjih letih nismo prejeli. Se pa Telekom Slovenije srečuje s posameznimi primeri dodatnih poizvedb o ustreznosti odgovora, kjer razlog ni nujno razpoložljivost omrežja, temveč gre za razloge kot so: neustrezno posredovana vloga s strani operaterja, neustrezni podatki, sistemska napaka, napaka pri posredovanju odgovora, razna tolmačenja s strani končnega uporabnika ipd. Tovrstne zahteve rešujemo z obojestranskim sodelovanjem in s ciljem, da odgovor posredujemo čim prej, ne gre pa v tem primeru za posredovanje tehnične dokumentacije. Telekom Slovenije bo vse tovrstne aktivnosti v primeru ustreznega odgovora operaterjem dodatno zaračunal glede na porabljen čas.

V primerih, ko je za izvedbo naročila potrebna še vzpostavitev omrežne priključne točke in poseg na omrežju za določanje rokov izgradnje z razloga zagotavljanja stroškovno učinkovitega načina gradnje in narave gradnje po prepričanju Telekoma Slovenije Agencija ni pristojna.

Agencija posega v regulacijo trga investicijske izgradnje posameznega naročnika in s tem krši določila regulacije zgrajenega omrežja. Tudi predlagani roki izvedbe posameznega naročila so bistveno krajši, kot jih Telekom Slovenije dosega z razpoložljivimi informacijami, resursi in pogodbami, ki jih ima do podizvajalcev. Razred priključka 1 in 2 izvaja podizvajalec po predhodnem odobrenem naročilu, kateremu je potrebno dodati 8- dnevni rok same izvedbe priklopa končnega uporabnika. V primeru razreda priključka 3 so navedeni minimalni roki, ki jim je potrebno prav tako dodati 8- dnevni rok priključitve s strani Agencije.

Za jasno interpretacijo in poenostavitev predlaga Telekom Slovenije uskladitev statusov Telekoma Slovenije z razredom priključkov.

Skladno z navedenim bi lahko glede na trenutni sistem evidentiranja statusov izgradnje hišne inštalacijske napeljave v informacijskem sistemu Telekoma Slovenije veljali naslednji roki izvedbe:

8 delovnih dni:

- status 2: Optična priključna doza montirana

15 delovnih dni:

- status 3: Optična vrvica s konektorjem v objektu
- status 4: Optična vrvica s konektorjem pred objektom
- status 5: Optična vrvica brez konektorja v objektu
- status 6: Optična vrvica brez konektorja pred objektom

30 delovnih dni:

- status 7: Optični kabel pred objektom, s soglasji

Ostali statusi v skladu z ugotovitvami iz nadzornega postopka 06103-1/2017 niso in ne morejo biti predmet regulacije. V nasprotnem primeru bi veljalo, da Agencija in alternativni operaterji diktirajo investicije v omrežje Telekoma Slovenije.

Za določanje rokov izgradnje za vse ostale predvidene povezave v fazi gradnje z razloga zagotavljanja stroškovno učinkovitega načina gradnje in narave gradnje po prepričanju Telekoma Slovenije Agencija ni pristojna.

Telekomu Slovenije so naložene nove zahteve po posredovanju informacij o lastnikih, upravljavcih in etažnih lastnikih, ki jih pridobi iz informacij javnega značaja. Predlagamo, da Telekom Slovenije poda tehnično rešitev operaterju in lahko poda podatke, ki jih operater nujno potrebuje, proti ustreznemu plačilu stroškov, ki so nastali pri pridobivanju le-teh.

9. *upoštevati dodatne pogoje, s katerimi se zagotovi poštenost, razumnost in pravočasnost izpolnitve obveznosti, in sicer tako, da v svoji vzorčni ponudbi določi naslednje pogodbene kazni:*

- *v primeru zamude pri izvedbi naročila visokokakovostnega dostopa bo dolžan za prvih 10 dni zamude plačati pogodbeno kazen v višini 50% mesečne zakupnine za ustrezen visokokakovostni produkt za vsak posamezen dan in od 11. dne zamude dalje 150% mesečne zakupnine za ustrezen visokokakovostni produkt za vsak posamezen dan zamude, vendar skupno ne več kot 18-kratnik mesečne zakupnine za ustrezen visokokakovostni produkt, pri čemer se tovrstna oblika pogodbene kazni upošteva tudi v primeru napačnega odgovora na poizvedbe,*
- *v primeru zamude pri odpravljanju napak bo dolžan za vsako uro zamude plačati pogodbeno kazen v višini 5% mesečne zakupnine za ustrezen visokokakovostni produkt, vendar v posameznem primeru zamude skupno ne več kot 18-kratnik mesečne zakupnine za ustrezen visokokakovostni produkt,*

Agencija predlaga naložitev pogodbene kazni za primer zamude pri izvedbi naročila visokokakovostnega dostopa, kot tudi pri odpravljanju napak.

Telekom Slovenije v zvezi s predlogom Agencije, da se mu z regulatornim ukrepom naloži obveznost vključitve pogodbene kazni, kot ukrepa regulatorne odločbe, ki naj bi bil izveden z vključitvijo s tako odločbo določenih pogodbene kazni v vzorčno ponudbo, primarno navaja, da je institut pogodbene kazni po svoji naravi in pogojih uporabe le tega, per se neprimeren in posledično pravno neuporabljiv za namene, kot jih v osnutku ukrepov predvideva Agencija. Pogodbena kazen je po svoji osnovi institut, ki se lahko uporablja v primeru, ko se pogodbeni stranki, upnik in dolžnik o tem tako dogovorita in sicer za primer neizpolnitve ali zamude pri izpolnitvi obveznosti. Z namenom omejitve razlage pogojev uporabe instituta pogodbene kazni zgolj na primer, ki ga zasleduje s predlogom ukrepa Agencija, poudarjamo, da za uporabo instituta pogodbene kazni ni izpolnjen že osnovni pogoje, to je dogovor pogodbene strank. V primeru predloga ukrepa z upravno odločbo, na podlagi predhodno opravljene analize določenega upoštevnega trga, lahko govorimo o oblastnem ravnanju Agencije, ki je v obliki upravne odločbe po končanju izvedbe ustreznega upravnega postopka, v nobenem primeru pa ne o splošni pogodbeni svobodi pogodbene strank, ki bi rezultirala v dogovorni zavezi glede določitve pogodbene kazni med takimi pogodbena strankama. Kot že navedeno, gre v primeru regulacije operaterjev s postopkom analize relevantnega upoštevnega trga in posledično ob predpostavki ugotovljenega pomanjkanja konkurenčnosti na tem trgu, za določitev obveznosti, ki so predvidene z ZEKom-1 za zakonsko predvidene postopke in izrekanje zakonsko predvidenih obveznosti (torej obveznosti predvidene v ZEKom-1 v členih od 102 – 107). Obveznost vključitve pogodbene kazni v okviru zakonskih obveznosti, ki so lahko naložene operaterju s pomembno tržno močjo na podlagi postopkov izvedenih v skladu z določbami ZEKom-1 ni ena od predvidenih obveznosti in posledično tudi ne more biti določena kot obveznost oziroma ukrep na taki podlagi. Glede na navedeno torej ni izpolnjen eden od osnovnih pogojev za določitev pogodbene kazni, kot instituta civilnega prava, s katerim se v smislu civilne sankcije med pogodbenima strankama **dogovorno** dogovori uporaba tega instituta in seveda njegovi pogoji – torej dogovor (247. člen Obligacijskega zakonika – v nadaljevanju: OZ). Ob tem pa tovrstni institut tudi ni zakonsko predviden kot ena od obveznosti v skladu z ZEKom-1.

Zgolj kot dodatne argumente, ki ob zgoraj obrazloženem izostanku pravnih podlag za možnost izreka ukrepa obveznosti vključitve pogodbene kazni v vzorčno ponudbo in s tem nezakonitost takega ukrepa navajamo:

- določba 2. odstavek 251. člena OZ določa, da upnik izgubi pravico zahtevati izpolnitev, če je zahteval plačilo pogodbene kazni – določba, ki je ena od določb glede pravice upnikov v primeru uveljavljanja pogodbene kazni, jasno kaže, da je pogodbena kazen kot taka neprimeren institut v primeru naloženih obveznosti operaterju s pomembno tržno močjo, saj bi ob taki uporabi pomenila popolno nasprotje od namena, katerega naj bi zasledovala regulacija trgov elektronskih komunikacij. V kolikor bi bila možna taka uporaba instituta pogodbene kazni, kot je predvidena s splošnimi pravili o pogodbeni kazni, bi operater, ki bi bil teoretično upravičen do pogodbene kazni z uveljavljanjem le-te izgubil pravico do izpolnitve obveznosti po pogodbi na podlagi regulatorne obveznosti, kar pa je samo po sebi v nasprotju z namenom regulatornih odločb in obveznosti naloženih v takih odločbah.

V primeru predvidenega ukrepa naložitve pogodbene kazni z regulatorno odločbo, kot je v primeru osnutka predlaganih ukrepov Agencije, niso izpolnjeni pogoji iz 254. člena OZ. Ne gre za predvideno možnost določene pogodbene kazni ob pogojih 254. člena OZ, kot tudi ne dodatnega pogodbenega dogovora o takem institutu, kar bi lahko privedlo do potencialno možne kumulacije obeh tovrstnih institutov, ki je z določbo v osnovi prepovedano (z izjemo zakonske dovoljenosti).

Telekom Slovenije opozarja, da je Agencija že sedaj v okviru navedene obveznosti Telekomu Slovenije naložila vključitev pogodbenih kazni. Kot je bilo že večkrat navedeno, Agencija v okviru Analize ne ugotavlja učinkov dosedanje regulacije oz. naloženih ukrepov, kar prav tako velja za obveznost vključitve pogodbenih kazni v vzorčno ponudbo. Agencija se znova ne ukvarja z dejanskim stanjem v preteklem obdobju. Agencija v zvezi s pogodbenimi kaznimi ne utemlji potrebe po naložitvi tovrstne obveznosti na podlagi nekaterih konkretnih ravnanj Telekoma Slovenije. Iz tega razloga bi bila še posebej neupravičena naložitev obveznosti vključitve pogodbenih kazni v vzorčno ponudbo, tudi v kolikor bi bila sploh možna in bi za to obstajala pravna podlaga. Nalaganje kakršnihkoli obveznosti s strani Agencije, ob popolnem izostanku navajanja dejstev in okoliščin, ki bi iz obstoječega dejanskega stanja sedanjih regulatornih ukrepov opravičevale nalaganje takih obveznosti je v procesnem smislu neupoštevno, saj stranki ne omogoča pravice do obrambe v smislu izjasnitve o dejstvih in okoliščinah in navajanju svojih argumentov za izpodbijanje navedb Agencije. Ob tem pa je Agencija namreč maksimalno višino pogodbene kazni opredelila kot 18-kratnik mesečne zakupnine za ustrezen visokokakovostni produkt.

Agencija v obrazložitvi Analize izhodišče za določitev pogodbene kazni in višine le teh obrazlaga s tem, da naj bi »predstavljale oziroma odražale kompenzacijo za neuspešno zagotavljanje dogovorjene ravni storitev (SLA) in da morajo biti le te dovolj visoke, da bodo Telekom Slovenije odvrčale od kršitev ter ga silile k pravočasnemu izpolnjevanju obveznosti do drugih operaterjev in tako zagotavljale, da do težav v zvezi z dostopanjem do omrežja in posledično do škode, ki bi s tem lahko nastala drugim operaterjem v praksi ne bo prihajalo«. Po prepričanju Telekoma Slovenije Agencija s tem dodatno jasno kaže nerazumevanje instituta pogodbene kazni, kot civilno pravnega instituta dogovorjenega med pogodbenimi strankami in instituta spoštovanja odločb regulatornih organov, katerega možna posledica je na eni strani postopek ugotavljanja morebitnih kršitev le teh, ki se v prekrškovnem postopku lahko končajo z Agenciji znano visokimi globami, na drugi strani v razmerju do pogodbenih partnerjev pa z možnimi odškodninskimi zahtevki, ki bi jih le ti lahko vložili v primeru nastanka škode, kot posledice v tem primeru potencialnega nespoštovanja regulatornih odločb. Ob tem pa je Telekom Slovenije tudi kot operater, ki se maksimalno zavzema za zakonitost in legitimnost poslovanja podpisnik Samoregulacijskega kodeksa o nadomestilih za nedelovanje ali slabše delovanje javnih komunikacijskih storitev operaterjev javnih komunikacijskih storitev v RS, ki v tč. 81 prav tako predvideva možnost zahteve povrnitve stroškov v višini nadomestil operaterju, ki bi take stroške izplača svojemu uporabniku.

Dodatno obrazložitev Agencije, »da glede na to, da pogodbene kazni predstavljajo v primerjavi s poslovnimi rezultati Telekoma Slovenije zanemarljive zneske«, kaže na to, da so vzgibi in razlogi Agencije za določitev pogodbene kazni, kot predlaganega ukrepa, sicer brez pravne podlage, v okviru regulatorne odločbe na predmetnem upoštevem trgu povsem zmotni. Postopki, ki so skladno z zakonodajo predvideni v primeru nespoštovanja zakonodaje oziroma v konkretnem primeru v primeru potencialnih kršitev obveznosti iz regulatorne odločbe

oblastnega organa, kot je v tem primeru Agencija, so postopki nadzora in prekrškovni postopki v katerih ima Agencija možnost izrekanja izredno visokih glob – v teh postopkih pa se potencialne globe lahko izrekajo v okviru predpisanih ob upoštevanju teže in okoliščin prekrška ter tehtanju le-teh. Zgolj pri določenih globah je v okviru teh parametrov, kot eden od njih upošteven tudi prihodek družbe.

Predlagana obveznost vključitve predlaganih pogodbenih kazni v vzorčno ponudbo je iz navedenih razlogov povsem brez pravne podlage, podredno pa tudi nesorazmerna in neutemeljena obveznost. Pri tem Agencija prav tako nastopa tudi v funkciji prekrškovnega organa, in ima iz tega naslova možnost, da odloča o prekrških za kršitve po ZEKom-1 in na njegovi podlagi izdanih predpisov (prekoračitve rokov, zamude...) in na takšen način sankcionira morebitno nedisciplinirano ravnanje operaterja.

Vse opredelitve enakovrednosti vložkov in enakovrednosti učinka so namenjene zagotavljanju enakega obravnavanja med operaterji, zato je potrebno zagotoviti spremljanje enakega obravnavanja in preprečevati diskriminacijo operaterjev, ne pa z nerazumno visokimi pogodbenimi kaznimi, reguliranega operaterja omrežja siliti v dodatne stroške in diskriminacijo njegove maloprodajne enote, da lahko zagotavlja boljše pogoje drugim operaterjem. Nerazumno visoke pogodbene kazni odpirajo preveč možnosti za špekulacije na strani operaterjev in dolgoročno vplivajo na ceno storitev tako za operaterje kot končne uporabnike, kar pa po našem mnenju ni namen, zaradi katerega so bile pogodbene kazni predpisane. Višina pogodbene kazni, ki predstavlja kar do 18-kratnika mesečne zakupnine, je glede na vse mehanizme spremljanja enake obravnave povsem nerazumna, nesorazmerna in predstavlja hudo namerno ogrožanje poslovanja Telekoma Slovenije. Vsaka višina nadomestila, ki je višja od 100% maloprodajne mesečne zakupnine za posamezen dostop, je po prepričanju Telekoma Slovenije nesorazmerna.

Prav tako Telekom Slovenije ugotavlja, da iz Analize ni razvidno, na podlagi česa je Agencija prišla do sklepa, da je 24 mesecev običajni čas vezave naročnika pri posameznemu operaterju. Glede na dejstvo, da je na to dolžino vezana maksimalna višina pogodbene kazni, je upravičenost takšnega sklepa toliko pomembnejša. Agencija običajni čas vezave naročnika z ničemer ne utemelji, temveč ga zgolj naniza kot dejstvo, kar pa ni.

V zvezi z možnimi napakami pri obveščanju operaterjev Telekom Slovenije opozarja tudi, da napaka lahko nastopi tako pri poizvedbah za alternativne operaterje kot tudi za potrebe končnih uporabnikov Telekoma Slovenije. V primeru, da v praksi do napake (napačnega odgovora) pride in se jo kasneje tudi odkrije, se o tem najprej obvesti operaterje, ki so v preteklosti podali ustrezno poizvedbo, s tem pa imajo tudi možnost ponovno podati poizvedbo in pridobiti pozitiven odgovor, s čimer se preteklo stanje sanira.

Glede na vse navedeno, je povsem razvidno, da je naložitev tovrstne variante pogodbene kazni popolnoma neutemeljena ter nesorazmerna.

10. v istem informacijskem sistemu operaterjem in Agenciji na pregleden način mesečno do 10. v mesecu za pretekli mesec objavljati podatke o kakovosti visokokakovostnega dostopa (ločeno za posamezne visokokakovostne produkte in različne nivoje kakovosti storitev (SLA)), ki so potrebni za preverjanje izvrševanja obveznosti enakega obravnavanja, pri čemer bo moral objaviti najmanj naslednje podatke, ki morajo biti prikazani ločeno za ponujanje storitev operaterjem in za ponujanje storitev samemu sebi oziroma svojim hčerinskim ali partnerskim podjetjem, in sicer:

- *povprečni čas odgovora na poizvedbe preko istega informacijskega sistema v zvezi z informacijami glede visokokakovostnega dostopa (merjeno v minutah) in povprečni čas odgovora na poizvedbe v primeru, da je za pripravo odgovora potrebno izvesti dodatne aktivnosti (merjeno v delovnih dnevih),*
- *povprečni čas za izvedbo naročila (priklop končnega uporabnika) v primeru bakrenega omrežja (merjeno v delovnih dnevih)*
- *povprečni čas za izvedbo naročila (priklop končnega uporabnika) v primeru optičnega omrežja za vsak razred priključka posebej (merjeno v delovnih dnevih),*
- *povprečni čas za odpravo napak, ki so vključene v SLA dogovor, za posamezno vrsto visokokakovostnega dostopa in nivo zagotavljanja kakovosti storitve (SLA) (merjeno v urah),*

- *povprečni čas za odpravo težjih napak, ki sicer niso vključene v SLA dogovor, za posamezno vrsto visokokakovostnega dostopa in nivo zagotavljanja kakovosti storitve (SLA) (merjeno v urah), delež odpravljenih težjih napak izven rednega delovnega časa, ki mora biti podan ločeno za delovne dneve, sobote, nedelje in praznike (izraženo v odstotkih),*

Zakupljeni vodi s tradicionalnimi in sodobnimi tehnologijami

Ponudba za FTTO optiko ne predvideva mesečnega poročanja o kakovosti storitev, oziroma vseh parametrov, ki so z odločbami določeni v primeru omrežja za množični trg, saj so podrobni tehnični parametri usklajeni z individualnimi zahtevami poslovnih uporabnikov, vključenih v pogodbo o zakupu FTTO, ki jo operater sklene s Telekomom Slovenije.

Visokokakovostni bitni tok na širokopasovnih priključkih za množični trg

Telekom Slovenije pri prehodu na poenostavljen sistem BSS sistema za naročanje stremi (primarni cilj) k postopni uvedbi naročanja storitev in odprave napak, informacijski varnosti, varnosti osebnih podatkov končnih strank in nemotenemu poslovanju operaterjev. Kljub vsem prizadevanjem in usmerjenosti Telekoma Slovenije v natančnost in kar najbolj pravilno delovanje sistemov, pa se pri delovanju le-teh in prenovah ter nadgradnjah, posamezne napake ne morejo izključiti – so pa le-te vedno glede na naravo potencialne napake, enake za vse deležnike sistema. Ne glede na zgornjo trditev Telekom Slovenije zagotavlja kompletnost vseh zahtevanih poročil po stabilizaciji informacijskega sistema in v najkrajšem možnem izvedbenem času.

8.3 Obveznost zagotavljanja preglednosti

Agencija bo na podlagi navedenega Telekomu Slovenije naložila obveznost, da objavi vzorčno ponudbo za visokokakovostni dostop na fiksni lokaciji v 60 dneh od vročitve odločbe v taki obliki, da bo v besedilu vključevala vse naložene obveznosti. Objavljena vzorčna ponudba začne veljati z dnem njene objave. Rok za pripravo in objavo je sorazmeren glede na potrebe po čimprejšnji uskladitvi stanja na zadevnem upoštevnem trgu z obstoječim evropskim regulatornim okvirom in zahtevnostjo priprave dokumenta, ki mora upoštevati novo opredelitev trga. Telekom Slovenije bo moral nadalje na spremembe in dopolnitve vzorčne ponudbe vidno opozarjati s posebej objavljenim obvestilom. O objavi navedene vzorčne ponudbe ter o vseh njenih spremembah in dopolnitvah bo Telekom Slovenije dolžen obvestiti Agencijo in vse operaterje, s katerimi ima sklenjene pogodbe za visokokakovostni dostop, najmanj 30 dni pred uveljavitvijo sprememb, če iz odločb Agencije ne bo izhajalo drugače.

Telekom Slovenije se strinja s predlaganim rokom, da mora vzorčno ponudbo objaviti v 60 dneh od odločbe, vendar pa predlaga, da vzorčna ponudba v veljavo stopi kot običajno, to je v 30 dneh po objavi na spletnih straneh. Agencija namerava namreč precej razširiti obseg upoštevnega trga, kar bo pomenilo, da bo potrebno vzorčno ponudbo precej spremeniti oziroma napisati na novo, ob tem pa poskrbeti tudi za vse preglede procesov, spremembe cen v cenikih ipd.

8.4 Obveznost cenovnega nadzora in stroškovnega računovodstva

V okviru predloga obveznosti cenovnega nadzora in stroškovnega računovodstva se bo Telekomu Slovenije naložilo naslednje:

1. *Telekom Slovenije bo moral za:*

- *zakupljene vode s tradicionalnimi tehnologijami (SDH, PDH),*
- *zakupljene vode s sodobnimi tehnologijami (ethernet),*
- *visokokakovostni bitni tok na širokopasovnih priključkih za množični trg (ADSL/VDSL in optični priključki),*

oblikovati in uveljaviti stroškovno naravnane cene na podlagi dolgoročnih prirastnih stroškov s pribitkom za splošne

stroške (long-run incremental costs plus; LRIC+) in na podlagi tekočih stroškov (current cost accounting; CCA). V okviru stroškovnih kalkulacij LRIC+ bo moral upoštevati vsakokrat veljavno primerno stopnjo donosnosti naložbe na vložena sredstva (nominalno tehtano povprečje stroškov kapitala (weighted average cost of capital; WACC) pred davki), ki jo izračunava Agencija za tradicionalna bakrena omrežja in za NGA omrežja.

Telekom Slovenije bo moral najkasneje v roku 60 dni od dokončnosti regulatorne odločbe pripraviti podrobne stroškovne kalkulacije posameznih storitev, ki prikazujejo dovolj podrobne elemente kalkulacij. Telekom Slovenije bo moral na podlagi stroškovne metode LRIC+ najkasneje v roku 60 dni od dokončnosti odločbe nove cene objaviti ter jih istočasno uveljaviti.

Telekom Slovenije meni, da bi ponovno izračunavanje cen za zakupljene vode s tradicionalnimi vmesniki pomenilo nesorazmerno in preveliko breme tako glede na število aktivnih zakupljenih vodov predvsem pa glede na število novih priključkov. Telekom Slovenije zato predlaga, da za segment zakupljenih vodov s tradicionalnimi vmesniki cene ostanejo na nivoju danes veljavnih cen objavljenih v vzorčni ponudbi RALO.

Agencija je na strani 93 dodatno zapisala:

Prav tako Agencija ugotavlja, da se iskalci dostopa danes na tem trgu soočajo s cenami veleprodajnih visokokakovostnih storitev, ki niso logično usklajene z drugimi povezanimi storitvami (npr. zakup optičnih vlaken za potrebe dostopa do končnih poslovnih uporabnikov). Slednje pa na trgu povzroča situacijo, da iskalci dostopa nimajo ustreznega signala za učinkovito investiranje.

Agencija naj natančno in z izračuni oziroma primeri pojasni, kako je prišla do zgornjega sklepa, saj ni jasno, kaj jo je vodilo do takšnega zaključka.

2. *Telekom Slovenije bo moral, v okviru izvrševanja obveznosti cenovnega nadzora in stroškovnega računovodstva, za:*

- *zakupljene vode s tradicionalnimi tehnologijami (SDH, PDH);*
- *zakupljene vode s sodobnimi tehnologijami (ethernet);*
- *visokokakovostni bitni tok na širokopasovnih priključkih za množični trg (ADSL/VDSL in optični priključki),*

upoštevati prepoved škarij cen, pri čemer se prepoved škarij cen oziroma obveznost zadostne razlike med maloprodajnimi in veleprodajnimi cenami mesečnega najema nanaša na tiste storitve končnih uporabnikov, ki se zagotavljajo preko storitev veleprodajnega visokokakovostnega dostopa na fiksni lokaciji. Pri izračunu veleprodajnih nereguliranih in maloprodajnih stroškov bo moral Telekom Slovenije upoštevati pristop enako učinkovitega operaterja (Equally Efficient Operator test; EEO) na podlagi stroškovne metodologije LRIC+ z upoštevanjem vsakokrat veljavne primerne stopnje donosnosti naložbe na vložena sredstva (nominalni WACC pred davki), ki jo Agencija izračunava za tradicionalna bakrena omrežja in za NGA omrežja.

Za preverjanje navedene obveznosti bo moral Telekom Slovenije enkrat letno in sicer najkasneje do 30. 06. vsakega tekočega leta posredovati podrobne kalkulacije (posebej za zakupljene vode s tradicionalnimi tehnologijami (PDH, SDH), za zakupljene vode s sodobnimi tehnologijami (ethernet) in posebej za visokokakovostni bitni tok na širokopasovnih priključkih za množični trg (ADSL/VDSL in optični priključki), pripravljene za preteklo poslovno leto, v katerih utemelji ustrezno razliko med maloprodajnimi in veleprodajnimi cenami mesečnega najema.

Telekom Slovenije pri uveljavitvi cen za storitve mesečnega najema visokokakovostnega dostopa na fiksni lokaciji ne sme uveljaviti višjih cen od tistih, ki so izračunane na podlagi prepovedi škarij cen, ter mora v primeru, da bi cene, izračunane na podlagi metodologije LRIC+, presegle cene, izračunane v skladu z metodologijo prepovedi škarij cen, upoštevati slednje.

Agencija je dodatno na strani 96 Analize zapisala:

Agencija ugotavlja, da Telekom Slovenije s postavljanjem dosedanjih veleprodajnih cen onemogoča vzpostavitev učinkovite konkurence na maloprodajnem trgu, saj njegov tržni delež na maloprodajnem nivoju znaša 74,2%. Telekom Slovenije lahko namreč kljub trenutno naloženi obveznosti stroškovne naravnosti cen po metodologiji FAC CCA, ob odsotnosti naložitve prepovedi škarij cen, zlorablja svoj položaj in v škodo končnih uporabnikov s previsokimi veleprodajnimi cenami ovira razvoj konkurence.

Agencija ni z nobenim postopkom nadzora v okviru njenih pristojnosti ugotovila, da bi Telekom Slovenije zlorabljal svoj položaj v škodo končnih uporabnikov. Agencijo naj spomnimo, da prevladujoč tržni položaj ni prepovedan, prepovedana pa je njegova zloraba, kar pa nikakor ni primer v povezavi s Telekomom Slovenije. Agencija ne more

kar pavšalno zatrjevati, da je Telekom Slovenije zlorabil svoj položaj, ne da bi za to imela kakršnekoli dokaze. Agencija naj zato predstavi dokaze ali pa takšno trditev izbriše iz Analize.

Agencija je naloženo prepoved škarij cen še dodatno obrazložila na strani 99 Analize:

Agencija bo preverjala spoštovanje te obveznosti na podlagi ustreznih stroškovnih kalkulacij Telekoma Slovenije, ki bodo prikazovale, ali je marža enako učinkovitega operaterja ob upoštevanju stroškov na podlagi metodologije LRIC+ pozitivna. V skladu z navedenim bo Agencija naložila Telekomu Slovenije predložitev podrobnih kalkulacij, in sicer najkasneje do 30.6. tekočega leta, pri čemer morajo izračuni temeljiti na podatkih za preteklo poslovno leto. Podrobna kalkulacija mora biti pripravljena v skladu z zgoraj opisanimi usmeritvami in mora za potrebe preverjanja morebitnega obstoja škarij cen po potrebi vključevati tudi razkritje podatkov za storitve na trgih, kjer Telekom Slovenije ni operater s pomembno tržno močjo. Agencija lahko kadarkoli preuči stroškovne kalkulacije in spremljajočo dokumentacijo. Zato bo moral Telekom Slovenije poleg navedenih rokov za preverjanje navedene obveznosti kadarkoli v času veljavnosti regulatorne odločbe na zahtevo Agencije posredovati zadnje veljavne stroškovne kalkulacije za preverjanje obveznosti prepovedi škarij cen.

Telekom Slovenije želi ponovno opozoriti, da je rešitev VPN že pripravil v preteklosti da pa s strani operaterjev ni bilo odziva, kar kaže na to, da si operaterji iščejo druge (cenejše) rešitve visokokakovostnih povezav

Agencija je pri prehodu na metodologijo prepovedi škarij cen upoštevala tudi breme, ki ga naložitev te metode prinaša za Telekom Slovenije. Glede na to bo Agencija naložila oblikovanje cen v skladu s prepovedjo škarij cen na način, da bo Telekom Slovenije posredoval prve kalkulacije 30.6.2018 za poslovno leto 2017, obenem pa je Agencija datum posredovanja podatkov, ki se nanaša na 30.6. tekočega leta za preteklo poslovno leto, uskladila tudi z rokom priprave in posredovanja ločenih računovodskih evidenc.

Menimo, da je navedeni ukrep neprimeren z vidika LRIC+, ki predstavlja metodo dolgoročnih prirastnih stroškov. Vsakokratno letno preračunavanje stroškovnih kalkulacij potem takem ni dolgoročno obdobje, ampak kvečjemu kratkoročno obdobje. To določilo je tudi novost na vseh doseganjih trgih in predlogih ukrepov 3a, 3b in vključno s trgom 4. Nepotreben pa je takšen ukrep z vidika škarij cen, ki določa najvišje dopustne cene, kjer pa se mora metodo škarij cen izvajati vsako leto do konca 30. 6. Neprimeren ukrep pa je tudi z vidika ločitve računovodskih evidenc, kjer se prav tako opredeljujejo ločeni veleprodajni stroški. Menimo, da Agencija s tretjim odstavkom na strani 93 negira samo sebe.

Glede škarij cen, je Agencija nadalje na strani 100 zapisala:

Prepoved škarij cen je blažja oblika obveznosti cenovne regulacije, saj Telekomu Slovenije kot operaterju s pomembno tržno močjo na tem trgu zgolj preprečuje, da bi izrinjal konkurente s trga z oblikovanjem premajhne razlike med veleprodajno in maloprodajno ceno. Dosedanja situacija na maloprodajnem nivoju, kjer Telekom Slovenije beleži tržni delež v višini 74,2%, kaže na primernost in nujnost te obveznosti zaradi spodbujanja učinkovite in trajnostne konkurence na tem trgu.

Tudi zaradi navedbe Agencije same, da metoda škarij cen preprečuje izrinjanje konkurenta s trga, se nam zdi nesmiselno vsakokratno 30. 6. posredovati obnovljene kalkulacije. To je še toliko bolj nepotrebno z vidika, da bodo kalkulatívni elementi, npr. WACC, cena bakrene parice ipd ostali nespremenjeni, saj imajo primeroma navedene in ostale omrežne komponente lastnost »dolgoročnosti«.

- 3. Telekom Slovenije bo moral za ostale storitve, ki so potrebne za zagotavljanje veleprodajnega visokokakovostnega dostopa na fiksni lokaciji, oblikovati cene na podlagi stroškovne metodologije LRIC+ in na podlagi tekočih stroškov (CCA), pri čemer bo moral upoštevati vsakokrat veljavno primerno stopnjo donosnosti naložbe na vložena sredstva (nominalni WACC pred davki), ki jo Agencija izračunava za tradicionalna bakrena omrežja in za NGA omrežja. Telekom Slovenije bo moral najkasneje v roku 60 dni od dokončnosti odločbe pripraviti podrobne stroškovne kalkulacije posameznih storitev, ki prikazujejo dovolj podrobne elemente kalkulacij. Telekom Slovenije bo moral na podlagi stroškovne metode LRIC+ najkasneje v roku 60 dni od dokončnosti odločbe nove cene objaviti ter jih istočasno uveljaviti.*
- 4. V prehodnem obdobju, to je do uveljavitve cen storitev veleprodajnega visokokakovostnega dostopa na fiksni lokaciji, bo moral Telekom Slovenije ohraniti regulirane veleprodajne cene, veljavne v času izdaje regulatorne odločbe.*

8.4.1 Oblikovanje stroškovno naravnanih cen veleprodajnega visokokakovostnega dostopa na fiksni lokaciji

Pri preverjanju izračuna stroškov po metodologiji LRIC+ lahko Agencija na podlagi petega odstavka 106. člena ZEKom-1 uporablja metodologije stroškovnega računovodstva, ki so neodvisne od tistih, ki jih uporablja operater omrežja. Agencija bo preučila stroškovne kalkulacije in spremljajočo dokumentacijo, in bo poleg preučitve podrobnih stroškovnih kalkulacij cen predmetnih storitev lahko ocenjevala stroškovno naravnano cen teh storitev tudi na osnovi zlasti naslednjih neodvisnih metod:

- primerjava s cenami, ki jih bo izračunala po svojem modelu BU LRIC+,
- primerjava (benchmark) s cenami, ki so na voljo na primerljivih konkurenčnih trgih, in pri drugih operaterjih omrežij v in izven Slovenije,
- primerjava s cenami storitev na drugih trgih (predvsem upoštevni trg 3b) zaradi doslednosti pri razporejanju istovrstnih stroškov istovrstnih storitev,
- oziroma drugih neodvisnih metod,

in bo, v kolikor bo potrebno, zahtevala prilagoditev cen.

Agencija naj bo pri uporabi neodvisnih metod za preverjanje izračuna stroškov, ki jih bo pripravil in posredoval Telekom Slovenije, pozorna na to, da bo uporabljala take metode in takšne primerjave, ki bodo kar najbolj primerljivi s parametri (npr. velikost trga, uporaba storitev,...), ki veljajo za Telekom Slovenije oz. za stanje na trgu v Sloveniji.

8.4.2 Oblikovanje stroškovno naravnanih cen veleprodajnega visokokakovostnega dostopa na fiksni lokaciji

Agencija je na strani 99 Analize zapisala:

Agencija je pri prehodu na metodologijo prepovedi škarij cen upoštevala tudi breme, ki ga naložitev te metode prinaša za Telekom Slovenije. Glede na to bo Agencija naložila oblikovanje cen v skladu s prepovedjo škarij cen na način, da bo Telekom Slovenije posredoval prve kalkulacije 30.6.2018 za poslovno leto 2017, obenem pa je Agencija datum posredovanja podatkov, ki se nanaša na 30.6. tekočega leta za preteklo poslovno leto, uskladila tudi z rokom priprave in posredovanja ločenih računovodskih evidenc.

Agencija namerava naložiti obveznost prepovedi škarij cen na način, da bo Telekom Slovenije prve kalkulacije škarij cen posredoval 30. 6. 2018 za leto 2017. Agencijo želimo opomniti, da regulacija za vse produkte še ne bo veljala v letu 2017, še manj pa za celo leto 2017, zato Agencija od Telekoma Slovenije ne more zahtevati kalkulacij za leto 2017, ampak kvečjemu za leto 2018, ki jih bo Telekom Slovenije predložil do 30. 6. 2019.

8.5 Obveznost ločitve računovodskih evidenc

Agencija namerava Telekomu Slovenije naložiti obveznost ločitve računovodskih evidenc na podlagi stroškovne osnove tekočih stroškov (CCA) in na podlagi metodologije dolgoročnih inkrementalnih stroškov (LRIC), v okviru katere bo moral:

- računovodske evidence za dejavnosti veleprodajnega visokokakovostnega dostopa na fiksni lokaciji voditi ločeno od računovodskih evidenc za ostale dejavnosti,
- voditi računovodske evidence ločeno zase in ločeno za ostale operaterje,
- ločeno voditi računovodske evidence za:
 - zakupljene vode s tradicionalnimi tehnologijami (SDH, PDH),
 - zakupljene vode s sodobnimi tehnologijami (ethernet),
 - visokokakovostni bitni tok na širokopasovnih priključkih za množični trg (ADSL/VDSL in optični priključki),

- *Agenciji predložiti ločene računovodske evidence najkasneje do 30. 06. vsakega tekočega leta in v roku 30 dni po oddaji revidiranih letnih poročil Agenciji RS za javnopravne evidence in storitve, posredovati Agenciji poročilo revizorja o računovodskih izkazih, in v primeru morebitnih sprememb, zahtevanih v poročilu revizorja o računovodskih izkazih, v istem roku posredovati tudi dopolnjene ločene računovodske evidence.*

Telekom Slovenije pozdravlja namero Agencije, da rok za predložitev ločenih stroškovnih evidenc postavi na 30.6. vsakega tekočega leta. Telekom Slovenije že v skladu z obstoječo odločbo ločene računovodske evidence pripravlja na osnovi revidiranih računovodskih izkazov in že danes upošteva morebitne spremembe, ki bi jih naložil revizor. Ob tem pa se vendarle sprašujemo o sorazmernosti nalaganja ločenih računovodskih evidenc tudi za zakupljene vode s tradicionalnimi vmesniki, katerih število upada, kot smo to že večkrat opisali v odgovoru na Analizo.

S spoštovanjem!

Katja Mohar Bastar
Vodja področja regulative

Priloge:

1. Analiza možnosti – optične povezave predstavitev AKOSu **POSLOVNA SKRIVNOST**
2. ComReg-1696b-1
3. CABLELABS standard CM-SP-L2VPN-I15-150528
4. 2017_11_30_Analiza_visokokakovostni_priklj_TS.xlsx **POSLOVNA SKRIVNOST**